

GETTING STARTED? EASY.



ZWF 71243W

HR Upute za uporabu	2
Perilica rublja	
HU Használati útmutató	19
Mosógép	
МК Упатство за ракување	37
Машина за перење	

ZANUSSI

INFORMACIJE O SIGURNOSTI

Prije postavljanja i korištenja uređaja, pažljivo pročitajte isporučene upute. Proizvođač nije odgovoran ako nepravilno postavljanje i uporaba uređaja uzrokuje ozljede i oštećenja. Upute uvijek čuvajte s uređajem, za buduće potrebe.

SIGURNOST DJECE I SLABIJIH OSOBA

- Ovaj uređaj mogu koristiti djeca od 8 godina pa na više i osobe smanjenih tjelesnih, osjetilnih ili mentalnih mogućnosti ili osobe koje ne raspolažu iskustvom ili znanjem ako su pod nadzorom osobe odgovorne za njihovu sigurnost i rade po uputama koje se odnose na sigurno korištenje uređaja te razumiju uključene opasnosti.
- Ne dozvolite djeci da se igraju s uređajem.
- Djeca mlađa od 3 godine trebaju se držati podalje ako nisu pod trajnim nadzorom.
- Svu ambalažu čuvajte izvan dohvata djece.
- Sve deterdžente čuvajte izvan dohvata djece.
- Djecu i kućne ljubimce držite podalje od vrata uređaja dok su otvorena.
- Ako je uređaj opremljen sigurnosnom blokadom za djecu, preporučujemo da je uključite.
- Čišćenje i održavanje uređaja ne smiju obavljati djeca bez nadzora.

OPĆA SIGURNOST

- Ne mijenjajte specifikacije ovog uređaja.
- Poštujte ograničenja za maksimalnu količinu punjenja 7 kg (pogledajte poglavlje "Tablice programa").
- Radni tlak vode (minimalni i maksimalni) mora biti između 0,5 bara (0,05 MPa) i 8 bara (0,8 MPa).
- Ventilacijski otvor na dnu (ako postoji) ne smije biti prekriven tepihom.
- Uređaj se treba priključiti na vodovodnu mrežu pomoću ispučenog novog kompleta cijevi. Stari komplet cijevi ne smije se ponovno upotrijebiti.

- Ako je kabel za napajanje oštećen, proizvođač ili ovlašteni servisni centar ili slična kvalificirana osoba mora ga zamijeniti kako bi se izbjegla opasnost.
- Prije održavanja, uređaj isključite i utikač izvucite iz utičnice mrežnog napajanja.
- Za čišćenje uređaja ne koristite raspršivanje vode i pare.
- Uređaj očistite vlažnom mekom krpom. Koristite isključivo neutralni deterdžent. Nikada ne koristite abrazivna sredstva, jastučice za ribanje, otapala ili metalne predmete.

SIGURNOSNE UPUTE

POSTAVLJANJE

- Skinite pakiranje i transportne vijke.
- Sačuvajte transportne vijke. Kada budete ponovno premještali uređaj, morat ćete blokirati bubanj.
- Budite pažljivi kada pomičete uređaj jer je težak. Obavezno nosite zaštitne rukavice.
- Ne postavljajte i ne koristite oštećeni uređaj.
- Pridržavajte se uputa za instalaciju isporučenih s uređajem.
- Uređaj ne postavljajte ili ne upotrebljavajte na mjestima gdje je temperatura niža od 0 °C ili gdje je izložen vremenskim utjecajima.
- Provjerite je li pod u prostoriji gdje postavljate uređaj ravan, čvrst, otporan na toplinu i čist.
- Provjerite kruži li zrak između uređaja i poda.
- Prilagodite nožice kako biste osigurali dovoljno prostora između uređaja i tepiha.
- Uređaj ne postavljajte na mjesta gdje se vrata uređaja ne mogu do kraja otvoriti.

SPAJANJE NA ELEKTRIČNU MREŽU

- Uređaj mora biti uzemljen.
- Uvijek koristite pravilno ugrađenu utičnicu sa zaštitom od strujnog udara.
- Provjerite podudaraju li se električni podaci na nazivnoj pločici s električnim napajanjem. Ako to nije slučaj, kontaktirajte električara.
- Ne koristite adaptere s više utičnica i produžne kabele.
- Pazite da ne oštetite utikač i kabel napajanja. Ako je potrebno zamijeniti električni kabel, to mora izvršiti ovlašteni servisni centar.
- Utikač kabela napajanja utaknite u utičnicu tek po završetku postavljanja. Provjerite postoji li pristup utikaču nakon postavljanja.
- Kabel napajanja ili utikač ne dodirujte vlažnim rukama.

- Ne povlačite kabel napajanja kako biste izvukli utikač iz utičnice. Uvijek uhvatite i povucite utikač.
- Samo za za Ujedinjeno Kraljevstvo i Irsku: Uređaj ima glavni osigurač od 13 ampera. Ako je potrebno zamijeniti osigurač u utikaču, koristite osigurač od 13 A ASTA (BS1362).
- Ovaj je uređaj usklađen s direktivama EEZ.

SPAJKANJE NA DOVOD VODE

- Pripazite da ne oštetite crijeva za vodu.
- Prije priključivanja uređaja na nove cijevi ili cijevi koje se dugo nisu koristile neka voda teče sve dok ne postane potpuno čista.
- Prilikom prve upotrebe uređaja provjerite da nema curenja.

UPORABA



UPOZORENJE! Opasnost od ozljeda, električnog udara, vatre, opekotina ili oštećenja uređaja.

- Ovaj uređaj koristite samo u kućanstvu.
- Pridržavajte se sigurnosnih uputa na ambalazi deterdženta.
- Zapaljive predmete ili predmete namočene zapaljivim sredstvima ne stavljajte u uređaj, pored ili na njega.
- Provjerite jeste li iz rublja uklonili sve metalne predmete.
- Ispod uređaja ne stavljajte spremnik za prikupljanje eventualnog curenja. Kontaktirajte ovlašteni servisni centar kako biste provjerili koji se pribor može upotrijebiti.
- Ne dodirujte staklo na vratima dok program traje. Staklo može biti vruće.

SERVISIRANJE

- Za popravak uređaja kontaktirajte ovlaštenu servis.
- Koristite samo originalne rezervne dijelove.

ODLAGANJE



UPOZORENJE! Opasnost od ozljede ili gušenja.

OPIS PROIZVODA

PREGLED UREĐAJA

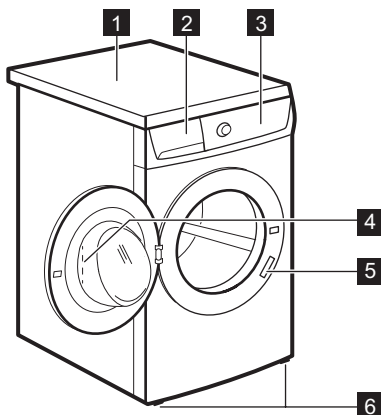

- 1 Radna ploča
- 2 Spremnik za deterđžent
- 3 Upravljačka ploča
- 4 Ručica na vratima
- 5 Nazivna pločica
- 6 Nožica za poravnavanje uređaja

RODITELJSKA ZAŠTITA

Taj uređaj će spriječiti da djeca ili kućni ljubimci budu zatvoreni u bubnju.

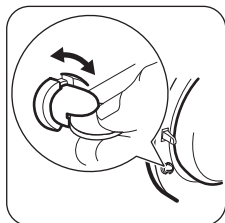

- Okrenite uređaj u smjeru kazaljke na satu, dok utor ne dođe u vodoravan položaj. Ne možete zatvoriti vrata.
- Za zatvaranje vrata, okrenite uređaj u smjeru suprotnom od kazaljke na satu dok utor ne bude postavljen okomito.

KOMPLET ZA PRIČVRŠĆENJE PLOČE (4055171146)

Dostupan kod vašeg ovlaštenog zastupnika.
Ako postavljate uređaj na podnožje, uređaj učvrstite na ploču za pričvršćenje.

Pažljivo pročitajte upute isporučene s opremom.

LAKI POČETAK

OPIS UPRAVLJAČKE PLOČE

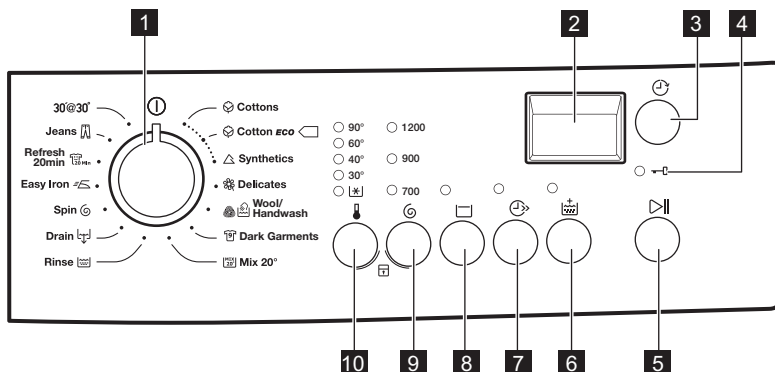

1 Programator

2 Zaslon

3 Tipka odgode početka ⌚

4 Indikator zaključanih vrata 🔒

5 Tipka "Početak/Pauza" ▶||

6 Tipka za dodatno ispiranje 🚰

7 Tipka "Super brzo" ⚡

8 Tipka Zadržavanje vode 🛑

9 Tipka za smanjenje centrifuge 🌀

10 Tipka "Temperatura" 🌡️

ZASLON

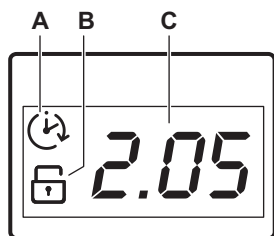

Na zaslonu se prikazuje:

A) Odgoda početka.

Kad pritisnete tipku za odgodu početka, na zaslonu se prikazuje vrijeme odgode početka.

B) Indikator roditeljske zaštite.

Indikator se uključuje na zaslonu kad je postavljena pridružena opcija.

C) Ovo područje prikazuje:

- Vrijeme programa.
- Šifre alarma.

Ako dođe do kvara uređaja, na zaslonu se prikazuju kodovi alarma. Pogledajte poglavlje "Rješavanje problema".













- Na zaslonu se ova poruka prikazuje

Err na nekoliko sekundi ako:

- Postavite opciju koja nije primjenjiva za taj program.

- Promijenite program dok je u tijeku.

TABLICA PROGRAMA

Program Raspon temperature	Maksimalna količina rublja Maksimalna brzina centrifuge	Opis programa (Vrsta punjenja i zaprljanost)
 Pamuk 90°C – Hladno	7 kg 1200 o/min	Bijeli i šareni pamuk postojanih boja. Normalno i slabo zaprljano.
 Pamuk Eco ¹⁾ 60°C – 40°C	7 kg 1200 o/min	Bijeli i šareni pamuk postojanih boja. Normalno zaprljano. Smanjuje se potrošnja energije i produljuju se vrijeme pranja.
 Sintetika 60°C - hladno	3 kg 1200 o/min	Predmeti od sintetičke ili miješanih tkanina. Normalno zaprljano.
 Osjetljivo 40°C – Hladno	3 kg 700 o/min	Osjetljive tkanine poput akrila, viskoze, predmeti pod poliesteru. Normalno zaprljano.
 Vuna/Ručno pranje 40°C – Hladno	2 kg 1200 o/min	Vuneni predmeti perivi u perilici, vuneni predmeti koji se peru ručno i osjetljive tkanine sa simbolom "ručno pranje".²⁾
 Tamna odjeća 40°C	3 kg 1200 o/min	Pamuk ili predmeti od miješanih tkanina tamne boje. Normalno zaprljano.
 Mješovito 20° 20°C	2 kg 1200 o/min	Poseban program za lagano zaprljane pamučne, sintetičke i mješovite tkanine. Postavite ovaj program kako biste smanjili potrošnju energije. Provjerite je li deterdžent namijenjen za pranje na niskim temperaturama kako biste ostvarili dobre rezultate pranja ³⁾ .
 Ispiranje	7 kg 1200 o/min ⁴⁾	Za ispiranje i centrifugiranje rublja. Sve tkanine.
 Izbacivanje	7 kg	Za izbacivanje vode iz bubnja. Sve tkanine.
 Centrifugiranje	7 kg 1200 o/min	Za centrifugiranje rublja i izbacivanje vode iz bubnja. Sve tkanine.
 Lako glačanje 60°C - hladno	1 kg 900 o/min	Sintetički predmeti koji se trebaju nježno prati. Normalno i lagano zaprljani. ⁵⁾
 Osvježavanje 20min 30°C	1 kg 900 o/min	Sintetičko i osjetljivo rublje. Lagano zaprljani predmeti ili oni koje treba osvježiti.

Program Raspon temperature	Maksimalna količina rublja Maksimalna brzina centrifuge	Opis programa (Vrsta punjenja i zaprljanost)
 Jeans 60°C - hladno	3 kg 1200 o/min	Odjevni predmeti od traperi i žerseja. Normalno zaprljano.
30'@ 30° 30°C	3 kg 700 o/min	Krati ciklus za sintetičke ili osjetljive predmete, lagano zaprljane ili predmete koje treba osvježiti.















1) Standardni programi za vrijednosti razine potrošnje energije. U skladu s odredbom 1061/2010, ovi programi predstavljaju "Standardni program za pranje pamuka na 60°C" i "Standardni program za pranje pamuka na 40°C". To su najučinkovitiji programi po pitanju kombinacije potrošnje vode i energije za pranje normalno uprljanog pamučnog rublja.











Temperatura vode u određenoj fazi pranje može se razlikovati od nazivne temperature odabranog programa.

- 2) Tijekom ovog ciklusa bubanj se polako okreće kako bi se osiguralo nježno pranje. Može izgledati da se bubanj ne okreće ili da se ne okreće ispravno. Ovo se smatra normalnim radom uređaja.
- 3) Uređaj provodi kratku fazu zagrijavanja ako je temperatura vode ispod 20°C. Postavku vode uređaj može prikazati kao "Hladno".
- 4) Zadana brzina centrifuge je 700 o/min.
- 5) Kako bi se smanjilo gužvanje rublja ovaj ciklus prilagođava temperaturu vode i provodi program nježnog pranja i centrifugiranja. Uređaj dodaje dodatna ispiranja.

Kompatibilnost opcija programa

Faze					
	■	■	■	■	■
	■	■		■	■
	■	■	■	■	■
		■	■	■	■
	■	■			■
	■	■		■	■
	■	■		■	■
	■	■		■	■
					■
	■				■

Faze					
	■	■		■	■
	■				■
	■	■			■
30'@ 30°					■

1) Kada postavite ovu opciju preporučujemo da smanjite količinu rublja. Može se ostaviti i količina za puno punjenje, ali rezultati pranja neće biti dobri. Preporučena kol. rublja: pamuk: 3,5 kg, sintetika i osjetljive tkanine: 1,5 kg.

POTROŠNJA



Podaci u ovoj tablici su približni. Razni čimbenici mogu promijeniti podatke: količina i vrsta rublja, voda i temperatura okoline.

Programi	Količina rublja (kg)	Potrošnja električne energije (kWh)	Potrošnja vode (u litrama)	Približno trajanje programa (u minutama)	Preostala vlaga (%) ¹⁾
Pamuk 60 °C	7	1,34	68	157	53
Pamuk 40 °C	7	0,78	61	157	53
Sintetika 40 °C	3	0,60	56	103	35
Osjetljivo 40 °C	3	0,55	59	81	35
Vuna/Ručno pranje 30 °C ²⁾	2	0,30	53	57	30

Standardni programi za pamuk

Standardni program za pamuk na 60 °C	7	0,92	45	250	53
Standardni program za pamuk na 60 °C	3,5	0,68	35	204	53
Standardni program za pamuk na 40 °C	3,5	0,53	36	189	53

1) Po završetku faze centrifuge.

2) Nije dostupno kod nekih modela.

Isključeno stanje (W)	Način rada Stanje pripravnosti (W)
0,48	0,48

Podaci navedeni u gornjoj tablici su u skladu s odredbom komisije EU 1015/2010 za primjenu direktive 2009/125/EZ.

OPCIJE

TEMPERATURA

Pomoću ove opcije možete smanjiti zadanu temperaturu.

Indikator  = hladna voda.

Uključuje se indikator postavljene temperature.

CENTRIFUGIRANJE

Pomoću ove opcije možete smanjiti zadanu brzinu centrifuge.

Uključuje se indikator postavljene brzine.

ZADRŽAVANJE VODE

Postavite ovu funkciju kako bi se spriječilo gužvanje tkanina.

Uključuje se odgovarajuće indikatorsko svjetlo.



Voda ostaje u bubnju kada program završi. Za ispuštanje vode pogledajte "Po završetku programa".

SUPER BRZO

Pritisnite ovu tipku za smanjenje trajanja programa.

Postavite ovu funkciju za lagano zaprljano rublje ili predmete koje treba osvežiti.

Uključuje se odgovarajuće indikatorsko svjetlo.

DODATNO ISPIRANJE

Pomoću ove opcije možete programu pranja dodati nekoliko ispiranja.

Ovu opciju koristite za osobe koje su alergične na deterdžente i u područjima s mekom vodom.

Uključuje se odgovarajuće indikatorsko svjetlo.

ODGODA POČETKA

Pomoću ove opcije možete odgoditi početak programa u rasponu od 30 minuta do 20 sati.

Na zaslonu se prikazuje odgovarajući indikator.

INDIKATOR ZAKLJUČANIH VRATA



Indikator  pokazuje kad se vrata mogu otvoriti:

- Indikator je uključen: vrata se ne mogu otvoriti.
- Indikator bljeska: vrata se otvaraju za nekoliko minuta.
- Indikator je isključen: vrata se mogu otvoriti.



POSTAVKE

RODITELJSKA ZAŠTITA

Pomoću ove opcije možete spriječiti da se djeca igraju s upravljačkom pločom.

- Za **uključivanje/isključivanje** obe opcije istovremeno pritisnite  i  sve dok se indikator  **ne uključi/isključi**.



Ovu opciju možete uključiti:

- Nakon pritiska : opcije i programator su blokirani.
- Prije pritiska na tipku : uređaj ne može započeti s radom.

ZVUČNI SIGNALI

Zvučni signali oglašavaju se kada je:

- Program pranja završen.
- Uređaj u kvaru.



Za **uključivanje/isključivanje** zvučnih signala, na 6 sekundi istovremeno pritisnite tipku  i .



Ako isključite zvučne signale, oni će nastaviti s radom ako dođe do kvara uređaja.

DODATNO ISPIRANJE

Ovom funkcijom možete trajno uključiti dodatno ispiranje kada podesite novi program.

- Za **uključivanje/isključivanje** te opcije istovremeno dodirnite tipke  i  sve dok se indikator  ne **uključi/isključi**.

PRIJE PRVE UPORABE

1. Stavite malu količinu deterdženta u pretinac za fazu pranja.
2. Odaberite i pokrenite program za pamučno rublje na najvišoj temperaturi bez rublja.

Na taj ćete način ukloniti moguću preostalu prljavštinu s bubnja i kade.

SVAKODNEVNA UPORABA



UPOZORENJE! Pogledajte poglavlja sa sigurnosnim uputama.

UMETANJE RUBLJA

Otvorite slavinu. Utikač priključite u utičnicu električne mreže.

1. Povucite ručicu vrata za otvaranje vrata uređaja.
2. Stavite rublje u bubanj, umećući jedan po jedan komad.
3. Protresite rublje prije stavljanja u uređaj. Pripazite da bubanj ne pretrpate rubljem. Pogledajte maksimalna punjenja u "Tablici programa".
4. Zatvorite vrata.

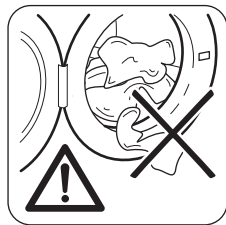



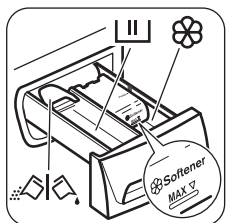

POZOR! Provjerite da između brtve i vrata nema rublja. Postoji opasnost od curenja vode ili oštećenja rublja.

PUNJENJE DETERDŽENTA I DODATAKA



1. Izmjerite količinu sredstva za pranje i omekšivača.
2. Stavite deterdžent i omekšivač u odjeljke.
3. Pažljivo zatvorite spremnik za deterdžent.

ODJELJCI ZA DETERDŽENT

	Spremnik za deterdžent za fazu pranja. Ako koristite tekući deterdžent, ulijte ga neposredno prije pokretanja programa.
	Pretinac za tekuće dodatke (omekšivač rublja, štirka).  POZOR! Ne prelazite razinu MAX .
	Pretinac za prašak ili tekući deterdžent.

TEKUĆI DETERDŽENT ILI DETERDŽENT U PRAHU

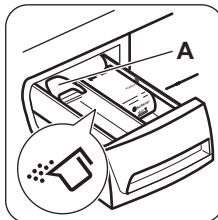

Zadani položaj pretinca za deterdžent je **A** (za deterdžent u prahu).

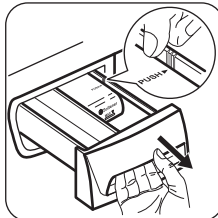

Za upotrebu tekućeg deterdženta:

1. Izvadite ladicu. Rub ladice gurnite na mjestu označenom strelicom (PUSH) kako biste ladicu lakše izvadili.

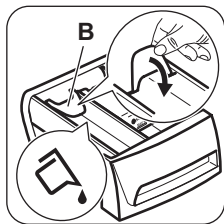

2. Postavite pretinac u položaj **B**.
3. Umetnite spremnik nazad u otvor.



Kada upotrebljavate tekući deterdžent:

- Ne koristite želatinozne ili guste tekuće deterdžente.
- Ne stavljajte više od 120 ml tekućine.
- Ne postavljajte funkciju odgode početka.

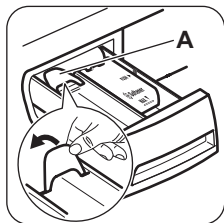

Kad se preklopka nalazi u položaju **B** i želite koristiti praškasti deterdžent:

1. Izvadite ladicu.
2. Postavite pretinac u položaj **A**.
3. Umetnite spremnik nazad u otvor.

ODABIR PROGRAMA

1. Programator okrenite za uključivanje uređaja, i postavite program:
 - Indikator tipke bljeska.
 - Na zaslonu se prikazuje trajanje programa.
2. Po potrebi promijenite temperaturu i brzinu centrifuge ili dodajte dostupne opcije. Kada uključite opciju, uključuje se indikator postavljene opcije.



Ako ste postavili neku pogrešnu opciju, na zaslonu se prikazuje poruka .

POKRETANJE PROGRAMA BEZ ODGODE POČETKA

Pritisnite tipku .

- Indikator tipke prestaje bljeskati i ostaje uključen.
- Program započinje, vrata se zaključavaju, indikator je uključen.
- Program započinje rad i vrata se zaključavaju.

- Trajanje programa smanjuje se u koracima od jedne minute.



Pumpa za ispuštanje vode može kratko vrijeme raditi na početku ciklusa pranja.

POKRETANJE PROGRAMA S OPCIJOM ODGODE POČETKA

1. Pritisnite tipku dok se na zaslonu ne prikaže odgoda koju želite postaviti. Uključuje se indikator odgode početka.
2. Pritisnite tipku :
 - Vrata su zaključana a indikator je uključen.
 - Uređaj počinje s odbrojavanjem.
 - Kad odbrojavanje završi, program se automatski pokreće.



Možete poništiti ili promijeniti opciju prije pritiska tipke . Nakon pritiska tipke možete samo poništiti opciju .

Za poništenje opcije :

- a. Za pauziranje uređaja, pritisnite tipku . Indikator tipke bljeska.
 - b. Pritisnite tipku dok se na zaslonu ne prikaže .
- Ponovno pritisnite tipku za trenutno pokretanje programa.

PREKIDANJE PROGRAMA I MIJENJANJE OPCIJA

Samo neke opcije možete promijeniti prije nego se izvedu.

1. Pritisnite tipku . Indikator treperi.
2. Promijenite opcije.
3. Ponovo pritisnite tipku . Program se nastavlja.

PONIŠTAVANJE PROGRAMA U TIJEKU

1. za poništavanje programa i isključenje uređaja, okrenite programator u položaj .
2. Ponovno okrenite programator za uključivanje uređaja. Sada možete odabrati novi program pranja.



Prije pokretanja novog programa, uređaj može ispuštati vodu. U tom slučaju, provjerite da je deterdžent još uvijek u odjeljku za deterdžent, a ako nije ponovno napunite deterdžent.

OTVARANJE VRATA

Dok program ili radi, vrata uređaja su zaključana. Uključen je indikator .



POZOR! Ako su temperatura i razina vode u bubnju preveliki, a bubanj se i dalje vrti, ne možete otvoriti vrata.

Za otvaranje vrata tijekom prvih nekoliko minuta ciklusa ili kad radi :

1. Za pauziranje uređaja, pritisnite tipku .
2. Pričekajte da se indikator isključi.
3. Možete otvoriti vrata.
4. Zatvorite vrata i ponovno dodirnite tipku . Program (ili) se nastavlja.

PO ZAVRŠETKU PROGRAMA

- Uređaj se automatski zaustavlja.
- Oglašava se zvučni signali (ako je uključen).
- Na zaslonu se uključuje .
- Isključuje se indikator tipke .
- Isključuje se indikator zaključanih vrata .

Okrenite programator u položaj za isključivanje uređaja.

- Možete otvoriti vrata.
- Izvadite rublje iz uređaja. Provjerite je li bubanj prazan.

SAVJETI

PUNJENJE RUBLJA

- Rublje razdijelite na: bijelo, obojeno, sintetičko, osjetljivo i vunu.
- Pridržavajte se uputa za pranje na etiketama za njegu rublja.
- Bijele i obojene komade odjeće nemojte prati zajedno.
- Neki obojeni komadi odjeće mogu pustiti boju prilikom prvog pranja. Preporučujemo vam da ih prvi put perete odvojeno.
- Zakopčajte jastučnice, zatvorite patentne zatvarače, kukice i dugmad. Zavežite pojaseve.

- Zatvorite slavinu.
- Vrata i spremnik deterdženta ostavite odškrinute kako biste spriječili stvaranje plijesni i nastanak neugodnih mirisa.

Program pranja je završen, ali u bubnju još ima vode:

- Bubanj se okreće u pravilnim razmacima kako bi se spriječilo gužvanje rublja.
- Indikator ostaje uključen kako bi vas podsjetio da izbacite vodu.
- Indikator zaključanih vrata je uključen. Indikator tipke se isključuje. Vrata ostaju zaključana.
- Kako biste otvorili vrata, morate izbaciti vodu.

Izbacivanje vode:

1. Izbacivanje vode.
 - Postavite program ili .
 - Pritisnite tipku . Uređaj izbacuje vodu iz bubnja i centrifugira.
2. Kada se program završi i isključi se indikator zaključanih vrata , možete otvoriti vrata.
3. Okrenite programator u položaj za isključivanje uređaja.

STANJE PRIPRAVNOSTI

Nekoliko minuta nakon završetka programa pranja, ako ne isključite uređaj, uključuje se stanje uštede energije. Stanje uštede energije smanjuje potrošnju energije kada je uređaj u stanju pripravnosti:

- Svi indikatori i zaslon se isključuju.
- Indikator tipke Start polako bljeska.

Pritisnite jednu od tipki kako biste isključili stanje uštede energije.

- Ispraznite džepove i razvijte složene komade odjeće.
- Tkanine s više slojeva, vunu i odjeću s oslikanim ilustracijama okrenite na krivu stranu.
- Uklonite tvrdokorne mrlje.
- Tvrdokorne mrlje perite specijalnim deterdžentom.
- Budite pažljivi sa zavjesama. Uklonite kukice i zavjesu stavite u vreću za pranje ili u jastučnicu.
- U perilici ne perite rublje bez rubova ili s poderotinama. Za pranje malih i/ili osjetljivih

- predmeta (npr. grudnjaka sa žicom, remena, hulahopki, itd.) upotrebljavajte vrećice za pranje.
- Vrlo malo punjenje može uzrokovati probleme s uravnoteženjem prilikom centrifugiranja. Ako se to dogodi, ručno rasporedite predmete u bubnju i ponovno pokrenite fazu centrifugiranja.

TVRDOKORNE MRLJE

Za neke mrlje voda i deterdžent nisu dovoljni. Preporučujemo da takve mrlje uklonite prije nego rublje stavite u uređaj.

U prodaji su dostupna specijalna sredstva za odstranjivanje mrlja. Koristite specijalno sredstvo koje je prikladno za vrstu mrlje i tkanine.

DETERDŽENTI I DODACI

- Upotrebljavajte isključivo deterdžente i dodatke izrađene za perilice rublja:
 - deterdžente u prahu za sve vrste tkanina,
 - deterdžente u prahu za osjetljive (maks. temperatura 40 °C) i vunene tkanine,
 - tekuće deterdžente, po mogućnosti za programe pranja na nižim temperaturama (maks. 60 °C) za sve vrste tkanina ili posebne samo za vunene tkanine.
- Ne miješajte različite vrste deterdženata.
- Ne koristite više od propisane količine sredstva za pranje kako biste pomogli u očuvanju okoliša.
- Uvijek se pridržavajte uputa na pakiranju ovih proizvoda.

- Koristite ispravne proizvode za vrstu i boju rublja, temperaturu programa i razinu uprljanosti.
- Ako vaš uređaj nema spremnik deterdženta s jezičcem, tekući deterdžent dodajte korištenjem loptice za doziranje (isporučuje je proizvođač deterdženta).

SAVJETI ZA OČUVANJE OKOLIŠA

- Za pranje normalno uprljanog rublja odaberite program bez predpranja.
- Program pranja uvijek pokrenite s maksimalnom količinom rublja.
- Ako je potrebno, koristite sredstvo za odstranjivanje mrlja kada perete na nižim temperaturama.
- Kako biste koristili ispravnu količinu deterdženta, provjerite tvrdoću vode u vašem sustavu

TVRDOĆA VODE

Ako je tvrdoća vode na vašem području visoka ili umjerena, preporučujemo korištenje omekšivača vode za perilice rublja. U područjima gdje je voda meka nije potrebno koristiti omekšivače za vodu. Kako biste saznali tvrdoću vode u svom području, kontaktirajte vodoopskrbno poduzeće. Upotrebljavajte odgovarajuću količinu omekšivača vode. Pridržavajte se uputa na pakiranju proizvoda.

ČIŠĆENJE I ODRŽAVANJE



UPOZORENJE! Pogledajte poglavlja sa sigurnosnim uputama.

VANJSKO ČIŠĆENJE

Uređaj čistite samo sapunom i toplom vodom. Potpuno osušite sve površine.



POZOR! Ne koristite alkohol, otapala ili kemijske proizvode.

UKLANJANJE KAMENCA

Ako je tvrdoća vode na vašem području visoka ili umjerena, preporučujemo korištenje proizvoda za uklanjanje kamenca za perilice rublja.

Redovito provjeravajte bubanj kako biste spriječili nastanak kamenca i hrđe.

Za uklanjanje čestica hrđe upotrebljavajte samo posebne proizvode za perilice rublja. Prilikom

uklanjanja kamenca, nemojte stavljati rublje u bubanj.



Uvijek se pridržavajte uputa na pakiranju proizvoda.

PRANJE RADI ODRŽAVANJA

Korištenjem programa s niskim temperaturama pranja, moguće je da nešto deterdženta ostane u bubnju. Redovito obavite pranje radi održavanja. Da biste to učinili:

- Izvadite rublje iz bubnja.
- Postavite program za pranje pamuka s najvišom temperaturom i malom količinom deterdženta.

BRTVA NA VRATIMA

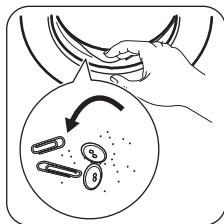

Redovito provjeravajte brtvu i uklonite sve predmete iz unutarnjeg dijela.

ČIŠĆENJE SPREMNIKA ZA DETERDŽENT

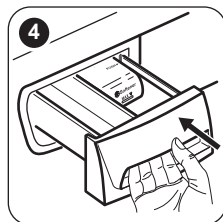
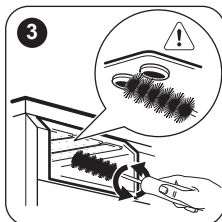
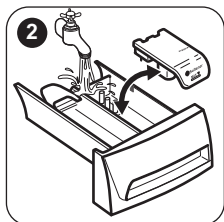
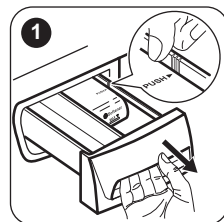

ČIŠĆENJE FILTRA CRIJEVA ZA DOVOD VODE I FILTRA VENTILA

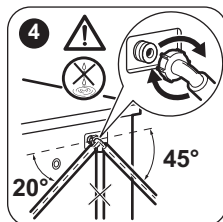
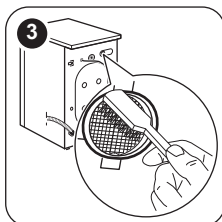
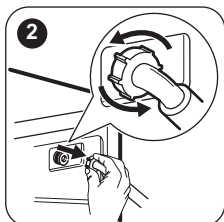

ZAŠTITA OD ZAMRZAVANJA

Ako se uređaj postavi u području u kojem temperatura može pasti ispod 0°C, ispraznite preostalu vodu iz crijeva za dovod vode i pumpe za izbacivanje vode.



Ovaj postupak provodite i kada želite obaviti izbacivanje vode u nuždi.

1. Utikač izvučite iz utičnice električne mreže.
2. Skinite cijev za dovod vode.
3. Skinite crijevo za odvod vode sa stražnjeg nosača i otkvačite ga s umivaonika ili sifona.
4. Stavite krajeve crijeva za dovod i odvod u spremnik. Pustite neka voda isteče iz crijeva.

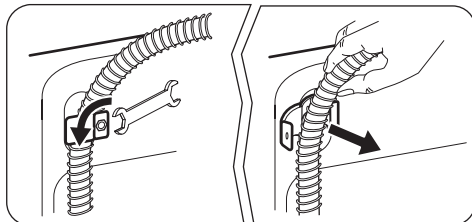

5. Kada voda više ne teče, ponovno postavite crijevo dovoda i odvoda.



UPOZORENJE! Prije nego ponovno koristite uređaj, provjerite je li temperatura u prostoriji viša od 0 °C. Proizvođač ne odgovara za štete uzrokovane niskim temperaturama.

RJEŠAVANJE PROBLEMA



UPOZORENJE! Pogledajte poglavlja sa sigurnosnim uputama.

UVOD

Uređaj se ne pokreće ili se zaustavlja tijekom rada.

Najprije pokušajte pronaći rješenje problema (pogledajte tablicu). Ako ne, kontaktirajte servisni centar.

Uz neke se probleme oglašava zvučni signal i zaslon prikazuje šifru alarma:

- **E10** - Uređaj se ne puni vodom na ispravan način.
- **E20** - Uređaj ne izbacuje vodu.
- **E40** - Vrata uređaja su otvorena ili nisu ispravno zatvorena. Provjerite vrata!
- **E80** - Napajanje je nestabilno. Pričekajte dok se napajanje ne stabilizira.



UPOZORENJE! Prije kontrole isključite uređaj.

MOGUĆI KVAROVI

Problem	Moguće rješenje
Program ne započinje s radom.	<ul style="list-style-type: none">• Provjerite je li kabel glavnog napajanja uključen u utičnicu.• Provjerite jesu li vrata uređaja zatvorena.• Provjerite da u kutiji s osiguračima nema oštećenog osigurača.• Provjerite je li pritisnuta tipka Start/Pauza.• Ako je postavljena odgoda početka, poništite postavku ili pričekajte završetak odbrojavanja.• Isključite funkciju roditeljske zaštite ako je uključena (ako postoji).
Uređaj se ne puni vodom na ispravan način.	<ul style="list-style-type: none">• Provjerite je li slavina otvorena.• Provjerite da tlak dovoda vode nije prenizak. Ovu informaciju potražite kod lokalnog distributera vode.• Provjerite da slavina nije začepljena.• Provjerite da filter crijeva za dovod i filter ventila nisu začepljeni. Pogledajte poglavlje "Čišćenje i održavanje".• Provjerite da dovodno crijevo nije prignječeno ili savijeno.• Provjerite je li priključak crijeva za dovod vode pravilno izveden.• Provjerite nalazi li se crijevo za odvod vode u ispravnom položaju. Crijevo je možda prenisko postavljeno.
Uređaj ne izbacuje vodu.	<ul style="list-style-type: none">• Provjerite da sifon nije začepljen.• Provjerite da odvodno crijevo nije prignječeno ili savijeno.• Provjerite je li priključak crijeva za odvod vode pravilno izveden.• Postavite program za izbacivanje vode ako ste postavili program bez faze izbacivanja vode.• Postavite program za izbacivanje vode ako ste odabrali jednu od opcija koja završava s vodom u bubnju.• Ako gore navedena rješenja ne pomažu, kontaktirajte ovlašteni servis (budući da je filter pumpe za izbacivanje vode možda začepljen).

Problem	Moguće rješenje
Faza centrifugiranja ne radi ili ciklus pranja traje dulje od uobičajenog.	<ul style="list-style-type: none"> • Postavite program s fazom centrifugiranja. • Ručno rasporedite predmete u bubnju i ponovno pokrenite fazu centrifugiranja. Ovaj problem može biti prouzročen problemima s uravnoteženjem. • Ako gore navedena rješenja ne pomažu, kontaktirajte ovlaštenu servis (budući da je filter pumpe za izbacivanje vode možda začepjen).
Voda curi po podu.	<ul style="list-style-type: none"> • Provjerite jesu li spojevi crijeva za vodu zategnuti i da nema curjenja vode. • Provjerite da na crijevu za dovod i crijevu za odvod vode nema oštećenja. • Provjerite upotrebljavate li odgovarajuću vrstu i ispravnu količinu deterdženta.
Vrata uređaja ne mogu se otvoriti.	<ul style="list-style-type: none"> • Provjerite je li program pranja završen. • Postavite program izbacivanja vode ili centrifuge ako u bubnju ima vode.
Uređaj proizvodi neobičan zvuk.	<ul style="list-style-type: none"> • Provjerite je li uređaj ispravno niveliran. Pogledajte poglavlje "Upute za postavljanje". • Provjerite jesu li skinuti pakiranje i transportni vijci. Pogledajte poglavlje "Upute za postavljanje". • Dodajte još rublja u bubanj. Stavili ste premalo rublja.
Rezultati pranja nisu zadovoljavajući.	<ul style="list-style-type: none"> • Povećajte količinu deterdženta ili koristite neku drugu marku. • Prije pranja upotrijebite poseban proizvod za uklanjanje tvrdokornih mrlja. • Provjerite jeste li odabrali ispravnu temperaturu. • Smanjite količinu rublja.
Ne možete postaviti određenu opciju.	<ul style="list-style-type: none"> • Provjerite jeste li pritisnuli samo željenu tipku (tipke).

Nakon provjere, uključite uređaj. Program se nastavlja iz točke u kojoj je prekinut. Ako i dalje dolazi do kvara, obratite se ovlaštenom servisnom centru. Ako se na zaslonu prikazuje druga šifra alarma. Uključite i isključite uređaj. Ako se problem nastavlja, kontaktirajte servis.

SERVISIRANJE

Preporučujemo uporabu originalnih rezervnih dijelova.

Prilikom kontaktiranja ovlaštenog servisa provjerite imate li ove podatke. Informacije možete pronaći na nazivnoj pločici: model (Mod.), PNC (Prod.No.), serijski broj (Ser.No.).

TEHNIČKI PODACI

Dimenzije	Širina / Visina / Dubina / Ukupna dubina	600 mm/ 850 mm/ 559 mm/ 578 mm
Električni priključak	Napon Ukupna snaga Osigurač Frekvencija	230 V 2200 W 10 A 50 Hz

Razina zaštite protiv ulaska krutih čestica i vlage osigurana je zaštitnim poklopcem, osim na mjestima gdje niskonaponska oprema nema zaštitu od vlage		IPX4
Tlak dovoda vode	Minimalno Maksimalno	0,5 bar (0,05 MPa) 8 bar (0,8 MPa)
Dovod vode ¹⁾		Hladna voda
Maksimalna količina rublja	Pamuk	7 kg
Klasa energetske učinkovitosti		A+++
Brzina centrifugiranja	Maksimalno	1200 o/min



1) Crijevo za dovod vode spojite na slavinu s navojem 3/4".

DODATNI TEHNIČKI PODACI

Logotip marke	ZANUSSI	
Naziv distributera	Electrolux Lehel Kft 1142 Budapest Erzsébet kir.né útja 87	
Naziv modela	ZWF 71243W	
	Mjerna jedinica	
Energetska klasa	(na ljestvici od A do D , gdje je A - najučinkovitija, a D - najmanje učinkovita)	A+++
Učinkovitost pranja	(na ljestvici od A do G , gdje je A - najučinkovitije pranje, a G - najmanje učinkovito pranje)	A
Učinkovitost sušenja centrifugom	(na ljestvici od A do G , gdje je A - bolje, a G - lošije)	B
Preostala vlaga	%	53
Maksimalna brzina centrifuge	o/min	1200
Težina punjenja	kg	7
Prosječna godišnja potrošnja ¹⁾	kWh	190
Prosječna godišnja potrošnja vode ¹⁾	litre	9999
Buka pranja kod uobičajenog programa za pranje pamuka na 60°C	dB/A	58
Buka centrifugiranja kod uobičajenog programa za pranje pamuka na 60°C	dB/A	79

1) Usklađeno s EN60456.

BRIGA ZA OKOLIŠ

Reciklirajte materijale sa simbolom . Ambalažu za recikliranje odložite u prikladne spremnike. Pomozite u zaštiti okoliša i ljudskog zdravlja, kao i u recikliranju otpada od električnih i elektroničkih uređaja. Uređaje označene simbolom  ne

bacajte zajedno s kućnim otpadom. Proizvod odnesite na lokalno reciklažno mjesto ili kontaktirajte nadležnu službu.

! BIZTONSÁGI INFORMÁCIÓK

Az üzembe helyezés és használat előtt gondosan olvassa el a mellékelt útmutatót. A nem megfelelő üzembe helyezés vagy használat által okozott károkért nem vállal felelősséget a gyártó. További tájékozódás érdekében tartsa elérhető helyen az útmutatót.

GYERMEKEK ÉS FOGYATÉKKAL ÉLŐ SZEMÉLYEK BIZTONSÁGA

- A készüléket a gyermekek (csak 8 évnél idősebb) és csökkent fizikai, értelmi vagy mentális képességű, illetve megfelelő tapasztalatok és ismeretek híján lévő személyek csak felügyelettel, vagy a készülék biztonságos használatára vonatkozó megfelelő tájékoztatás esetén használhatják.
- Ne hagyja, hogy gyermekek játsszanak a készülékkel.
- 3 évesnél fiatalabb gyermekek kizárólag folyamatos felügyelet mellett tartózkodhatnak a készülék közelében.
- Minden csomagolóanyagot tartson távol a gyermekektől.
- Minden mosószert tartson távol a gyermekektől.
- A gyermekeket és kedvenc háziállatokat tartsa távol a készüléktől, amikor az ajtaja nyitva van.
- Ha rendelkezik gyermekbiztonsági zárral a készülék, akkor célszerű azt bekapcsolni.
- Gyermekek felügyelet nélkül nem végezhetnek tisztítási vagy karbantartási tevékenységet.

ÁLTALÁNOS BIZTONSÁG

- Ne változtassa meg a készülék műszaki jellemzőit.
- Soha ne lépje túl a megengedett legnagyobb töltetet, mely 7 kg tömegű lehet (lásd a „Programtáblázat” című fejezetet).
- Az üzemi víznyomás (minimum és maximum) értékének 0,5 bar (0,05 MPa) és 8 bar (0,8 MPa) között kell lennie.
- Ügyeljen arra, hogy a készülék alsó részén levő szellőzőnyílásokat (ha vannak) a készülék alatti szőnyeg ne zárja el.

- A készülék vízhalózatra történő csatlakoztatásához használja a mellékelt, új tömlőkészletet. Régi tömlőkészlet nem használható fel újra.
- Ha a hálózati kábel megsérül, azt a gyártónak vagy a márkaszerviznek vagy más hasonlóan képzett személynek kell kicserélnie, nehogy veszélyhelyzet álljon elő.
- Karbantartás előtt kapcsolja ki a készüléket, és húzza ki a hálózati csatlakozódugót a csatlakozóaljzatból.
- A készülék tisztításához ne használjon vízsugarat vagy gőzt.
- A készüléket puha, nedves ruhával tisztítsa. Csak semleges tisztítószert használjon. Ne használjon súrolószert, súrolószivacsot, oldószert vagy fém tárgyat.

BIZTONSÁGI UTASÍTÁSOK

ÜZEMBE HELYEZÉS

- Távolítsa el az összes csomagolást és a szállítási rögzítőcsavarokat.
- Őrizze meg a szállítási rögzítőcsavarokat. Amikor ismét szállítani szeretné a készüléket, a dobját rögzítenie kell.
- Súlyos a készülék, ezért legyen körültekintő a mozgatásakor. Mindig viseljen munkavédelmi kesztyűt.
- Ne helyezzen üzembe, és ne is használjon sérült készüléket.
- Tartsa be a készülékhez mellékelt üzembe helyezési útmutatóban foglaltakat.
- Ne helyezze üzembe a készüléket olyan helyen, ahol a hőmérséklet 0 °C alatt van, vagy ahol ki van téve az időjárásnak.
- Ügyeljen arra, hogy a készülék üzemeltetésének helyén a padló vízszintes, sík, stabil, hőálló és tiszta legyen.
- Gondoskodjon arról, hogy keringeni tudjon a levegő a készülék és a padló között.
- Úgy állítsa be a lábakat, hogy a készülék és a szőnyeg között rendelkezésre álljon a szükséges hely.
- Ne helyezze üzembe a készüléket olyan helyen, ahol az ajtaját nem lehet teljesen kinyitni.

ELEKTROMOS CSATLAKOZTATÁS

- A készüléket kötelező földelni.
- Mindig megfelelően felszerelt, áramütés ellen védett aljzatot használjon.
- Ellenőrizze, hogy az adattáblán szereplő elektromos adatok megfelelnek-e a háztartási

hálózati áram paramétereinek. Amennyiben nem, forduljon szakképzett villanyszerelőhöz.

- Ne használjon hálózati elosztókat és hosszabbító kábeleket.
- Ügyeljen a hálózati csatlakozódugó és a hálózati kábel épségére. Amennyiben a készülék hálózati vezetékét ki kell cserélni, a cserét márkaszervizünknel végeztesse el.
- Csak az üzembe helyezés befejezése után csatlakoztassa a hálózati csatlakozódugót a hálózati csatlakozóaljzatba. Ügyeljen arra, hogy a hálózati dugasz üzembe helyezés után is könnyen elérhető legyen.
- Nedves kézzel ne érintse meg a hálózati kábelt és a csatlakozódugót.
- A készülék csatlakozásának bontására, soha ne a hálózati kábelnél fogva húzza ki a csatlakozódugót. A kábelt mindig a csatlakozódugónál fogva húzza ki.
- Kizárólag az Egyesült Királyságban és Írországban érvényes: A készülék egy 13 amperes hálózati csatlakozódugóval rendelkezik. Ha szükségessé válik a biztosíték cseréje a hálózati csatlakozódugóban, akkor egy 13 amperes ASTA (BS 1362) biztosítékra cserélje.
- A készülék megfelel az EGK irányelveinek.

VÍZHÁLÓZATRA CSATLAKOZTATÁS

- Ügyeljen arra, hogy ne okozzon sérülést a vízcsöveknek.
- Mielőtt új vagy hosszabb idő óta nem használt csövekhez csatlakoztatja a készüléket, addig folyassa a vizet, amíg az teljesen ki nem tisztul.

- A készülék első használata előtt ellenőrizze, hogy nincs-e szivárgás.

HASZNÁLAT



VIGYÁZAT! Személyi sérülés, áramütés, tűz, égési sérülés vagy a készülék károsodásának veszélye áll fenn.

- A készüléket kizárólag háztartási célra használja.
- Tartsa be a mosogatószer csomagolásán feltüntetett utasításokat.
- Ne tegyen gyúlékony anyagot vagy gyúlékony anyaggal szennyezett tárgyat a készülékbe, annak közelébe, illetve annak tetejére.
- Ellenőrizze, hogy minden fémtárgyat eltávolított a ruhákból.
- Ne tegyen a készülék alá edényt azért, hogy az esetleg a készülékből szivárgó vizet összegyűjtse. A használatra javasolt

felszerelésekkel kapcsolatban forduljon a márkaszervizhez.

- Ne érintse meg az ajtóüveget egy program működése során. Az üveg forró lehet.

SZERVIZ

- A készülék javítását bízza a márkaszervizre.
- Csak eredeti pótalkatrészeket használjon.

ÁRTALMATLANÍTÁS



VIGYÁZAT! Sérülés- vagy fulladásveszély.

- Bontsa a készülék hálózati csatlakozását.
- Vágja le a hálózati tápkábelt, és helyezze a hulladékba.
- Szerelje le az ajtókilincset, hogy megakadályozza gyermekek és kedvenc állatok készülékben rekedését.

TERMÉKLEÍRÁS

A KÉSZÜLÉK ÁTTEKINTÉSE

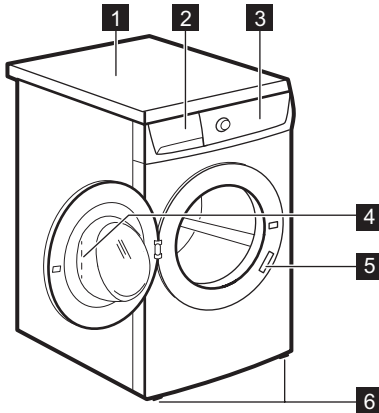

- 1 Munkafelület
- 2 Mosószer-adagoló
- 3 Kezelőpanel
- 4 Ajtófogantyú
- 5 Adattábla
- 6 Készülék szintbe állítására szolgáló lábak

GYERMEKEK BIZTONSÁGA

Segítségével elkerülhető, hogy a gyermekek vagy kisállatok bezáródjanak a dobba.

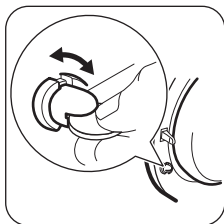

- A zárat bezáráshoz addig fordítsa az óramutató járásával egyező irányba, amíg vízszintes helyzetbe nem kerül a horony. Nem lehet a készülék ajtaját bezárni.
- Az ajtó zárásához addig fordítsa a zárat az óramutató járásával ellentétes irányba, amíg függőleges helyzetbe nem kerül a horony.

RÖGZÍTŐLEMEZ KÉSZLET (4055171146)

Beszerezhető a hivatalos márkakereskedőnél.

Ha a készüléket talapzatra állítja, rögzítse a készüléket a rögzítőlemezekhez.

Figyelmesen olvassa el a tartozékhoz mellékelt használati utasítást.

EGYSZERŰ INDÍTÁS

KEZELŐPANEL ISMERTETÉSE

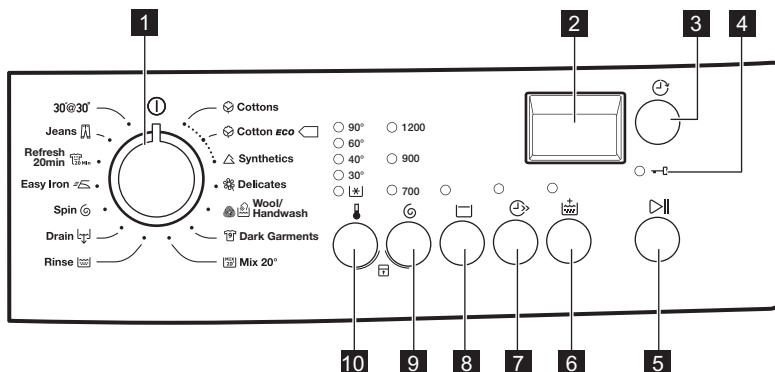

1 Programválasztó gomb

2 Kijelző

3 Késleltetett indítás gomb

4 Ajtó zárva visszajelző

5 Start/Szünet gomb

6 Extra öblítés gomb

7 Szupergyors mosás gomb

8 Öblítés tartás gomb

9 Centrifugálás sebességét mérséklő gomb

10 Hőmérséklet gomb

KIJELZŐ















A kijelző a következőket jeleníti meg:

- A)** Késleltetett indítás.
Amikor megnyomja a késleltetett indítás gombot, a kijelzőn megjelenik a késleltetett indítás ideje.
- B)** Gyerekzár visszajelző.
A visszajelző a hozzá tartozó kiegészítő funkció bekapcsolása esetén jelenik meg.
- C)** Ez a terület az alábbiakat jeleníti meg:
- A program ideje.
 - A riasztási kódok.
Ha a készülékben üzemzavar keletkezik, riasztási kódok jelennek meg a kijelzőn. Lásd a „Hibaelhárítás” című részt.
 - Néhány másodpercig az **Err** üzenet jelenik meg a kijelzőn, ha:
 - Olyan kiegészítő funkciót állított be, mely a programhoz nem áll rendelkezésre.

- Működés közben megváltoztatja a programot.

PROGRAMTÁBLÁZAT

Program Hőmérséklet-tartomány	Maximális töltet Maximális centrifugálási sebesség	Program leírása (Töltet típusa és szennyeződés mértéke)
 Pamut 90°C - Hideg	7 kg 1200 ford./perc	Fehér és színes pamut. Normál vagy enyhe szennyezettség.
 Pamut Eco ¹⁾ 60°C - 40°C	7 kg 1200 ford./perc	Fehér és színtartó pamut. Normál szennyezettség. Az energiafogyasztás csökken, és a mosóprogram ideje meghosszabbodik.
 Műszál 60°C - Hideg	3 kg 1200 ford./perc	Műszálás vagy kevert szálás szövetek. Normál szennyezettség.
 Kímélő 40°C - Hideg	3 kg 700 ford./perc	Kényes textil, pl. akril, viszkóz és poliészter. Normál szennyezettség.
 Gyapjú/Kézi mosás 40°C - Hideg	2 kg 1200 ford./perc	Gépben mosható gyapjúhoz, kézzel mosható gyapjúhoz és „kézzel mosható” jelzéssel ellátott kényes szövetekhez. ²⁾
 Sötét ruha 40°C	3 kg 1200 ford./perc	Sötét színű pamut vagy kevert szálás ruhadarabok. Normál szennyezettség.
 MIX 20 Mix 20° 20°C	2 kg 1200 ford./perc	Speciális program mérsékelten szennyezett pamuthoz, műszálás vagy kevert szálás szövetekhez. Válassza ezt a programot az energiafogyasztás csökkentéséhez. Ügyeljen arra, hogy a mosószer alacsony hőmérsékletre legyen alkalmas, a megfelelő mosási eredmény érdekében ³⁾ .
 Öblítés	7 kg 1200 ford./perc ⁴⁾	A ruhanemű öblítéséhez és centrifugálásához. Minden ruhaanyaghoz.
 Szivattyúzás	7 kg	A víz dobból való leeresztéséhez. Minden ruhaanyaghoz.
 Centrifugálás	7 kg 1200 ford./perc	A ruhanemű centrifugálásához és a víz dobból való leeresztéséhez. Minden ruhaanyaghoz.
 Vasalás-könnyítés 60°C - Hideg	1 kg 900 ford./perc	Műszálás szövetek, amelyek mosása kímélő módon történik. Normál és enyhe szennyezettség. ⁵⁾
 Frissítés 20 perc 30°C	1 kg 900 ford./perc	Műszálás és kényes ruhaneműk. Enyhén szennyezett vagy felfrissítendő ruhaneműk.

Program Hőmérséklet-tartomány	Maximális töltet Maximális centrifugálási sebesség	Program leírása (Töltet típusa és szennyeződés mértéke)
 Farmer 60°C - Hideg	3 kg 1200 ford./perc	Pamutvászon és jersey ruhanemű. Normál szennyezettség.
30'@ 30° 30°C	3 kg 700 ford./perc	Rövid ciklus enyhén szennyezett vagy csupán felfrísítendő pamut és műszálas darabokhoz.















1) Standard programok az energiacímke fogyasztási értékei számára. A 1061/2010 sz. jogszabály értelmében ezek a programok a «Normál 60 °C-os pamut programnak» és a «Normál 40 °C-os pamut programnak» felelnek meg. Ezek a leghatékonyabb programok a normál szennyezettségű pamut ruhák mosásához, ami a vízfelhasználást és az energiafogyasztást illeti.











A mosási fázis tényleges vízhőmérséklete eltérhet a megadott program-hőmérséklettől.

- 2) A ciklus közben a dob kis sebességen forog a kíméletes mosás érdekében. Úgy tűnhet, hogy a dob nem forog, vagy nem megfelelően forog. Ez a készülék normális viselkedése.
- 3) A készülék lefuttat egy rövid melegítési fázist, ha a víz hőmérséklete 20 °C-nál alacsonyabb. A készülék a „hideg” hőmérsékletbeállítást jeleníti meg.
- 4) Az alapértelmezett centrifugálási sebesség 700 ford./perc.
- 5) A ruhanemű gyűrődésének csökkentése érdekében ez a ciklus szabályozza a víz hőmérsékletét, valamint kímélő mosást és centrifugálást végez. Ekkor a mosógép további öblítéseket végez.

Programfunkciók összeegyeztethetősége

Program-					
	■	■	■	■	■
	■	■		■	■
	■	■	■	■	■
		■	■	■	■
	■	■			■
	■	■		■	■
	■	■		■	■
	■	■		■	■
					■
	■				■

Program-					
	■	■		■	■
	■				■
	■	■			■
30'@ 30°					■

1) Ha ezt a kiegészítő funkciót választja, azt ajánljuk, hogy csökkentse a töltet mennyiségét. Továbbra is megtarthatja a teljes töltetet, de a mosási hatékonyság mérséklődik. Javasolt töltet: pamut: 3,5 kg, műszálás és kényes szövetek: 1,5 kg.

FOGYASZTÁSI ÉRTÉKEK



A címkén szereplő adatok tájékoztató jellegűek. Az értékek különböző okok miatt változhatnak, pl. a ruhanemű jellege és mennyisége, a víz és a környezeti hőmérséklet függvényében.

Programok	Töltet (kg)	Energiafogyasztás (kWh)	Vízfogyasztás (liter)	Program hozzávetőleges időtartama (perc)	Fennmaradó nedvességtartalom (%) ¹⁾
Pamut 60 °C	7	1,34	68	157	53
Pamut 40 °C	7	0,78	61	157	53
Műszál 40 °C	3	0,60	56	103	35
Kímélő 40 °C	3	0,55	59	81	35
Gyapjú/Kézi mosás 30 °C ²⁾	2	0,30	53	57	30
Szabványos pamut program					
Szabványos pamut 60 °C	7	0,92	45	250	53
Szabványos pamut 60 °C	3,5	0,68	35	204	53
Szabványos pamut 40 °C	3,5	0,53	36	189	53

1) A centrifugálási fázis végén.

2) Csak meghatározott modelleken elérhető.

Kikapcsolt állapotban (W)	Bekapcsolva hagyva (W)
0,48	0,48

A fenti táblázatban szereplő adatok megfelelnek az EU 2009/125/EC számú bizottsági rendelkezésének, mely a 1015/2010 számú irányelvet teljesíti.

KIEGÉSZÍTŐ FUNKCIÓK

HŐMÉRSÉKLET

Ezzel a kiegészítő funkcióval módosítható az alapértelmezett hőmérséklet.

 visszajelző = hideg víz.

Megjelenik a beállított hőmérséklet visszajelzője.

CENTRIFUGÁLÁS

Ezzel a kiegészítő funkcióval módosítható az alapértelmezett centrifugálási sebesség.

Megjelenik a beállított sebesség visszajelzője.

ÖBLÍTÉS TARTÁS

Ezzel a kiegészítő funkcióval megelőzheti a ruhanemű gyűrődését.

A megfelelő visszajelző világítani kezd.



A program befejeztével a víz a dobban marad. A víz leeresztéséhez olvassa el a „Mután a program véget ért” című részt.

SZUPERGYORS



Nyomja meg a gombot a program időtartamának csökkentéséhez.

Ezt a kiegészítő funkciót enyhén szennyezett vagy felfrissítendő darabok esetén válassza.

BEÁLLÍTÁSOK

GYEREKZÁR

Ezzel a kiegészítő funkcióval megakadályozhatja a gyermekeket abban, hogy játsszanak a kezelőpanellel.

- A kiegészítő funkció **be/kikapcsolásához** egyidejűleg addig tartsa megnyomva a  és  gombot, amíg a  visszajelző **világítani nem kezd/el nem alszik**.

Bekapcsolhatja a kiegészítő funkciót:

A megfelelő visszajelző világítani kezd.

EXTRA ÖBLÍTÉS

Ezzel a kiegészítő funkcióval további öblítési szakaszokat adhat a mosási programhoz.

Olyan személyek esetében használja ezt a kiegészítő funkciót, akik allergiások a mosószerekre, valamint olyan helyeken, ahol lágú a víz.

A megfelelő visszajelző világítani kezd.

KÉSLELTETETT INDÍTÁS



Ezzel a funkcióval a program kezdetét 30 perc és 20 óra közötti időtartammal késleltetheti.

A kijelzőn a funkcióhoz tartozó jelzőfény jelenik meg.

AJTÓ ZÁRVA VISSZAJELZŐ

A  visszajelző mutatja meg, hogy az ajtó mikor nyitható:



- Világít a visszajelző: az ajtó nem nyitható.
- A visszajelző villog: néhány perc múlva ki lehet nyitni az ajtót.
- Nem világít a visszajelző: az ajtó nyitható.

- A  gomb megnyomása után: a kiegészítő funkciók és a programválasztó gomb zárolódnak.
- A  gomb megnyomása előtt: a készülék nem indítható.

HANGJELZÉSEK

Hangjelzések hallhatóak, amikor:

- A program befejeződik.
- A készülékben hiba lépett fel.

A hangjelzések **ki-/bekapcsolásához** egyidejűleg 6 másodpercre nyomja meg a  és a  gombot.



Ha kikapcsolja a hangjelzéseket, azok csak akkor működnek, amikor a készülék működésében hiba lép fel.

EXTRA ÖBLÍTÉS

A kiegészítő funkció mindig egy további öblítést eredményez egy új program beállításakor.

AZ ELSŐ HASZNÁLAT ELŐTT

1. Öntsön egy kevés mosószert a mosószerszadagoló mosási rekeszébe.
2. Állítsa be és ruhák nélkül indítson el egy pamut mosására szolgáló programot a legmagasabb hőmérsékleten.

Ez minden szennyeződést eltávolít a dobból és a tartályból.

NAPI HASZNÁLAT



VIGYÁZAT! Olvassa el a „Biztonság” című fejezetet.

A MOSNIVALÓ BETÖLTÉSE

Nyissa ki a vízcsapot. Csatlakoztassa a dugaszt a hálózati aljzatba.

1. Húzza meg az ajtófogantyút a készülék ajtajának kinyitásához.
2. Helyezze a mosandó darabokat egyenként a dobba.
3. Rázza meg a darabokat, mielőtt a készülékbe helyezi őket.

Ügyeljen arra, hogy ne tegyen túl sok mosandó holmit a dobba. Tekintse meg a „Programtáblázatban” ismertetett maximális tölteteket.

4. Csukja be az ajtót.

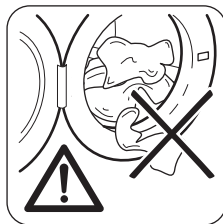

FIGYELMEZTETÉS!

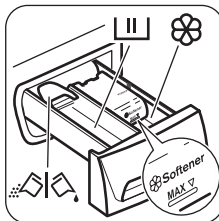

Győződjön meg arról, hogy az ajtó és a vízzáró szigetelés közé nem szorult-e be ruha. Ellenkező esetben mosás közben víz szívároghat ki, vagy tönkremehet a ruha.

MOSÓSZEREK ÉS ADALÉKOK HASZNÁLATA



1. Mérje ki a mosó- és az öblítőszeret.
2. Helyezze a mosó- és az öblítőszeret a megfelelő rekeszekbe.
3. Gondosan zárja be a mosószerszadagolót.

MOSÓSZER-ADAGOLÓ REKESZEK

	<p>Mosási szakasz mosószert-adagolója. Ha folyékony mosószert használ, akkor közvetlenül a program indítása előtt töltsse be azt.</p>
	<p>Rekesz a folyékony adalékok (öblítőszer, keményítő) számára.</p> <p>FIGYELMEZTETÉS! Ne lépje túl a MAX szintet.</p>
	<p>A por állagú vagy folyékony mosószert kiválasztására szolgáló terelőlap.</p>

FOLYÉKONY MOSÓSZER VAGY MOSÓPOR ESETÉN

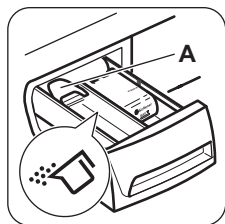

A terelőlap alaphelyzete **A** (por állagú mosószert).

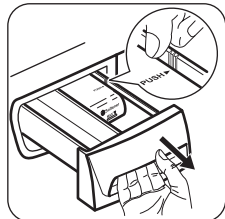

Folyékony mosószert használata:

1. Vegye ki a mosószert-adagoló fiókot. A fiók kivételének megkönnyítése érdekében nyomja kifelé a fiók szélét a nyíllal (PUSH) jelzett helyen.

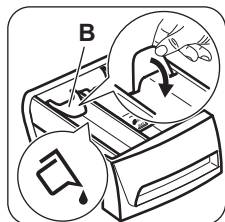

2. Állítsa **B** helyzetbe a terelőlapot.
3. Tegye vissza a fülkéjébe az adagoló fiókot.



Folyékony mosószert használatakor:

- Ne használjon kocsonyás állagú vagy sűrű folyékony mosószereket.
- Ne helyezzen a készülékbe 120 ml-nél nagyobb mennyiségű folyékony mosószert.
- Ne állítsa be a késleltetett indítás funkciót.

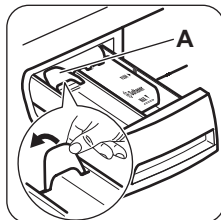

Amikor a terelőlap **B** helyzetben van, és mosóporthoz szeretne használni:

1. Vegye ki a mosószert-adagoló fiókot.
2. Állítsa **A** helyzetbe a terelőlapot.
3. Tegye vissza a fülkéjébe az adagoló fiókot.

PROGRAM KIVÁLASZTÁSA



1. Fordítsa el a programválasztó gombot a készülék bekapcsolásához, majd állítsa be a programot:
 - A gomb  visszajelzője villog.
 - A kijelző a program időtartamát mutatja.
2. Szükség esetén módosítsa a hőmérsékletet és a centrifugálási sebességet, vagy adjon hozzá további kiegészítő funkciókat. Ha elindít egy kiegészítő funkciót, annak visszajelzője megjelenik.



Amennyiben valamit helytelenül állított be, a kijelzőn a(z)  üzenet jelenik meg.

EGY PROGRAM KÉSLELTETETT INDÍTÁS NÉLKÜLI INDÍTÁSA



Nyomja meg a  gombot.

- A  gomb visszajelzőjének villogása megszűnik, és folyamatosan világítani kezd.
- A program elindul, az ajtózár bekapcsol, és világít a  visszajelző.
- A program elindul, és az ajtó reteszeli.
- A program hátralevő időtartama egy perces lépésekben csökken.







A leeresztő szivattyú egy rövid időre bekapcsolhat a mosási ciklus kezdetén.





A PROGRAM KÉSLELTETETT INDÍTÁS KIEGÉSZÍTŐ FUNKCIÓVAL TÖRTÉNŐ INDÍTÁSA

1. Annyiszor nyomja meg a  gombot, amíg a kijelzőn a beállítandó késleltetési idő meg nem jelenik. A késleltetett indítás visszajelző bekapcsol.
2. Nyomja meg a  gombot:
 - Az ajtó zárva van, és világít a  visszajelző.
 - A készülék megkezdi a visszaszámlálást.
 - Amikor a visszaszámlálás befejeződött, automatikusan megkezdődik a program végrehajtása.





A  kiegészítő funkció a  gomb megnyomása előtt módosítható vagy törölhető. A  gomb megnyomása után a  kiegészítő funkció csak törölhető.

A  kiegészítő funkció törlése:

- a. A  gomb megnyomásával állítsa szünet üzemmódba a készüléket. A  gomb visszajelzője villog.
- b. Addig nyomja meg többször a  gombot, míg a  meg nem jelenik a kijelzőn.
A program azonnali elindításához nyomja meg ismét a  gombot.

A PROGRAM MEGSZAKÍTÁSA ÉS A KIEGÉSZÍTŐ FUNKCIÓK MÓDOSÍTÁSA

Csak néhány kiegészítő funkciót módosíthat a működése megkezdése előtt.

1. Nyomja meg a  gombot.
A jelzőfény villog.
2. Módosítsa a kiegészítő funkciókat.
3. Nyomja meg ismét a  gombot.
A program folytatódik.



FOLYAMATBAN LEVŐ PROGRAM TÖRLÉSE

1. Az aktív program törléséhez és a készülék kikapcsolásához fordítsa a programválasztó gombot  állásba.
2. A készülék bekapcsolásához újra fordítsa el a programválasztó gombot. Most új mosási programot állíthat be.



Új program indítása előtt a készülék leeresztheti a vizet. Ebben az esetben ellenőrizze, hogy továbbra is van-e mosószer a mosószer-adagoló rekeszben, és ha nincs, töltsze fel ismét mosószerrel.





AZ AJTÓ KINYITÁSA

Amikor egy program vagy a  funkció aktív, a készülék ajtaja zárva van. Világít a  visszajelző.







FIGYELMEZTETÉS! Ha a hőmérséklet vagy a dobban lévő víz szintje túl magas, és a dob még forog, nem nyithatja ki a készülék ajtaját.

A készülék ajtajának kinyitása a program első percei alatt, vagy amikor a  működik:



1. A  gomb megnyomásával szüneteltesse a készülék működését.
2. Várjon, amíg a  visszajelző kialszik.
3. A készülék ajtaja kinyitható.
4. Csukja be az ajtót, majd érintse meg ismét a  gombot. Folytatódik a program (vagy a  funkció) végrehajtása.

MIUTÁN A PROGRAM VÉGET ÉRT





- A készülék automatikusan leáll.
- Egy hangjelzés hallható (ha engedélyezve van).
- A kijelzőn világítani kezd a  visszajelző.
- Kialszik a  gomb visszajelzője.
- Eltűnik az ajtózár  visszajelző.
A készülék kikapcsolásához fordítsa el a programválasztó gombot  állásba.
- A készülék ajtaja kinyitható.
- Szedje ki a ruhaneműt a dobból. Ellenőrizze, hogy a dob üres-e.
- Zárja el a vízcsapot.
- Hagyja egy ideig nyitva az ajtót és a mosószer-adagoló rekeszt, hogy elkerülje a penész vagy kellemetlen szagok keletkezését.

A mosási program véget ért, de még mindig víz van a dobben:

- Rendszeresen forog a dob, hogy megakadályozza a ruhák gyűrődését.
- A  visszajelző emlékeztetésül égve marad, hogy engedje le a vizet.

- Világít az ajtózárral  visszajelző. A  gomb visszajelzője kialszik. Zárva marad az ajtó.
- Az ajtó kinyitásához le kell a vizet engednie.

A víz leeresztése:

1. A víz leeresztése.
 - Állítsa be a  vagy  programot.
 - Nyomja meg a  gombot. A készülék leereszti a vizet és centrifugál.
2. A program befejezése után kialszik az ajtózárral  visszajelző, és kinyithatja az ajtót.
3. A készülék kikapcsolásához fordítsa el a programválasztó gombot  állásba.

KÉSZENLÉT

Ha nem kapcsolja ki a készüléket, akkor az a program lejártá után néhány perccel készenléti állapotba lép. Készenléti állapotban a készülék kevesebb energiát fogyaszt:

- Minden jelzőfény és a kijelző kialszik.
- Lassan villog a Start gomb visszajelzője.

A gombok egyikét megnyomva kapcsolja ki a készenléti állapotot.

HASZNOS TANÁCSOK ÉS JAVASLATOK

A RUHA TÖLTET

- A következők szerint válogassa szét a ruhákat: fehér, színes, műszálás, kényes és gyapjúruhák.
- Tartsa be a mosási útmutatásokat, melyek a ruhák kezelési címkéin találhatóak.
- Ne mosson együtt fehér és színes darabokat.
- Egyes színes darabok elszíneződhetnek az első mosásnál. Célszerű az első mosásnál külön mosni a darabokat.
- Gombolja be a párnahuzatokat, húzza össze a cipzárakat, kapcsolja be a kapcsokat és patentokat. Kösse össze az öveket.
- Ūrítse ki a zsebeket, és fordítsa ki a darabokat.
- Fordítsa ki a többrétegű anyagokat, gyapjút és festett ábrákkal ellátott darabokat.
- Távolítsa el a makacs szennyeződéseket.
- Különleges mosószerrel mossa az erősen szennyeződéseket.
- Legyen körültekintő a függönyök esetében. Vegye ki az akasztókat vagy tegye mosózsákba vagy párnahuzatba a függönyöket.
- Ne mossa a készülékben a nem szegett vagy szakadt ruhadarabokat. Használjon mosózsákot a kis és/vagy kényes darabok mosására (pl.: merevített melltartók, övek, harisnyanadrágok stb.).
- Centrifugálási fázisban egyensúlyi problémákat okozhat egy nagyon kicsi darab. Ilyen esetben kézzel rendezze el a tartályban a darabokat, majd indítsa újra a centrifugálási fázist.

MAKACS SZENNYEZŐDÉSEK

Egyes szennyeződések esetében nem elegendő a víz és a mosószer.

Célszerű az ilyen szennyeződéseket a darab készülékbe tétele előtt eltávolítani.

Különleges folteltávolítók állnak rendelkezésre. Azt a különleges folteltávolítót használja, mely megfelel a folt és az anyag jellegének.

MOSÓSZEREK ÉS ADALÉKANYAGOK

- Csak mosógépek számára készült mosószereket és adalékokat használjon:
 - univerzális, valamennyi anyagtipushoz való mosópor;
 - valómtextil (max. 40 °C-os) és gyapjú mosásához való mosópor;
 - valamennyi anyagfajtához, elsősorban az alacsony hőfokú (max. 60 °C-os) programokhoz való folyékony mosószerek, illetve a csak gyapjú mosására szolgáló speciális mosószerek.
- Ne keverje a különböző fajtájú mosószereket.
- A környezet védelme érdekében ne használjon a szükségesnél több mosószert.
- Mindig tartsa be a mosószer termékek csomagolásán található útmutatásokat.
- Az anyag fajtájának és színének, a program hőmérsékletének és a szennyezettség mértékének megfelelő termékeket használja.
- Ha a készüléke nem rendelkezik terelőlapos mosószer-adagolóval, akkor adagológolyóba öntse a folyékony mosószereket (a golyót a mosószer gyártója mellékeli).

KÖRNYEZETVÉDELMI TANÁCSOK

- Előmosási fázis nélkül tegye be a normál szennyezettségű ruhákat mosáshoz.
- Mindig maximális ruhatöltettel indítson egy mosóprogramot.

- Szükség esetén használjon feltöltávolítót, amikor alacsony hőmérsékletű programot állít be.
- Megfelelő mennyiségű mosószer használatához ellenőrizze háztartási vízhálózatában lévő víz keménységét.

VÍZKEMÉNYSÉG

Ha nagy vagy közepes a vízkeménység a körzetében, akkor célszerű vízlágyítót használni

a mosógépekben. Olyan körzetekben, ahol alacsony a vízkeménység nem szüksége vízlágyító használata.

A körzetében lévő vízkeménység megérdeklődéséhez a helyi vízellátó vállalathoz forduljon.

Megfelelő mennyiségű vízlágyítót alkalmazzon. Mindig tartsa be a termék csomagolásán található útmutatásokat.

ÁPOLÁS ÉS TISZTÍTÁS



VIGYÁZAT! Olvassa el a „Biztonság” című fejezetet.

KÜLSŐ TISZTÍTÁS

Csak szappannal és meleg vízzel tisztítsa a készüléket. Hagyjon minden felületet megszáradni.



FIGYELMEZTETÉS! Ne használjon alkoholt, oldószereket vagy vegyszereket.

VÍZKÖTELENÍTÉS

Ha nagy vagy közepes a vízkeménység a körzetében, akkor célszerű vízkötelenítőt használni a mosógépekben.

Rendszeresen ellenőrizze a dobot, hogy megakadályozza vízkő- és rozsdarészecskék képződését.

Csak mosógéphez való termékeket használjon a rozsdarészecskék eltávolítására. Ezt a ruhamosástól külön végezze.



Mindig tartsa be a termék csomagolásán található útmutatásokat.

KARBANTARTÁSI MOSÁS

Az alacsony hőmérsékletű programok használata esetén előfordulhat, hogy mosószer marad a dobben. Rendszeresen végezzen karbantartási mosást. Ezt a következőképp végezze:

- Szedje ki a ruhaneműt a dobból.
- Egy kevés mosószerrel, maximális hőmérsékleten, pamut mosására szolgáló, rövid programot használjon.

AZ AJTÓ TÖMÍTÉSE

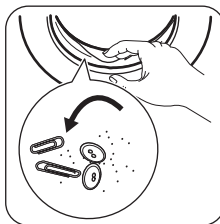

Rendszeresen ellenőrizze a tömítést, és mindig idegen tárgyat távolítsa el a belső részből.

A MOSÓSZER-ADAGOLÓ TISZTÍTÁSA

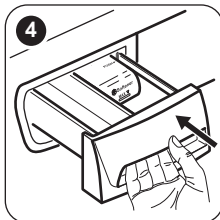
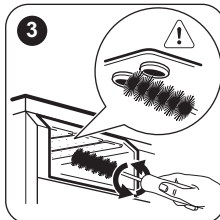
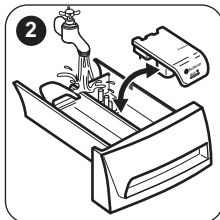
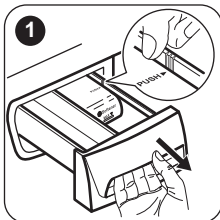

A BEFOLYÓCSŐ ÉS A SZELEPSZŰRŐ TISZTÍTÁSA

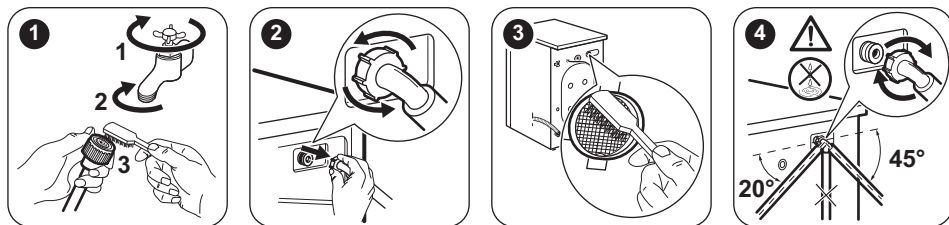

FAGYVESZÉLY

Ha olyan helyen van a készülék elhelyezve, ahol 0 °C alatt lehet a hőmérséklet, akkor engedje ki a megmaradt vizet a befolyócsőből és a leeresztő szivattyúból.

i Tegye ezt akkor is, amikor vízleeresztést szeretne végezni.

1. Húzza ki a hálózati csatlakozódugót a konnektorból.
2. Szerelje le a befolyócsövet.
3. Szerelje le a kifolyócsövet a hátsó tartóról, és akassza ki a mosdókagylóból vagy szifonból.
4. A befolyó- és kifolyócső végét helyezze egy edénybe. Hagyja, hogy a csövekből kifolyjon a víz.

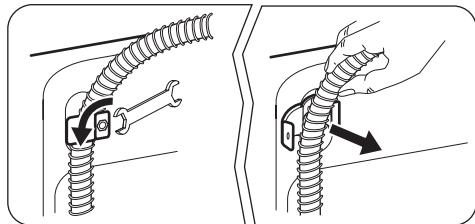

5. Amikor már nem folyik ki több víz a csövekből, akkor szerelje ismét vissza a befolyó- és kifolyócsövet.



VIGYÁZAT! Ellenőrizze, hogy magasabb-e 0 °C-nál a hőmérséklet, mielőtt ismét használja a készüléket. A gyártó nem felelős az alacsony hőmérsékletek miatt keletkező károkért.

HIBAELHÁRÍTÁS



VIGYÁZAT! Olvassa el a „Biztonság” című fejezetet.

BEVEZETÉS

A készülék nem indul el, vagy működés közben leáll.

Először próbálja meg kiküszöbölni a problémát (lásd a táblázatot). Ha nem sikerül, forduljon a márkaszervizhez.

Egyes problémák esetén hangjelzések hallhatóak, és riasztási kód jelenik meg a kijelzőn:

- **E10** - A készülék nem tölti be megfelelően a vizet.
- **E20** - A készülék nem ereszt le a vizet.
- **E40** - A készülék ajtaja nyitva van, vagy nem megfelelően van bezárva. Kérjük, ellenőrizze az ajtót.
- **E40** - A hálózati feszültség ingadozik. Várja meg, hogy a feszültség ingadozás megszűnjön.



VIGYÁZAT! Mielőtt ellenőrizné, kapcsolja ki a készüléket.

LEHETSÉGES MEGHIBÁSODÁSOK

Jelenség	Lehetséges megoldás
A program nem indul el.	<ul style="list-style-type: none"> • Ügyeljen arra, hogy a villásdugó be legyen dugva a hálózati aljzatba. • Ellenőrizze, hogy a készülék ajtaja be van-e csukva. • Ellenőrizze, hogy nem oldott-e ki valamelyik biztosíték a biztosítékdobozban. • Ellenőrizze, hogy megnyomta-e az Indítás/Szünet gombot. • Ha késleltetett indítás van beállítva, törölje azt, vagy várja meg a visszaszámlálás befejeződését. • Kapcsolja ki a Gyerekzár funkciót, ha az be van kapcsolva (ha van).
A készülék nem tölti be megfelelően a vizet.	<ul style="list-style-type: none"> • Ellenőrizze, hogy nyitva van-e a vízcsap. • Ellenőrizze, hogy a hálózati víznyomás nem túl alacsony-e. Ezzel kapcsolatban kérjen tájékoztatást a helyi vízműtől. • Ellenőrizze, hogy a vízcsap nincs-e eltömődve. • Ellenőrizze, hogy a vízbefolyó-tömlőben és a szelepből található szűrők egyike nincs-e eltömődve. Nézze meg az „Ápolás és tisztítás” című részt. • Ellenőrizze, hogy a vízbefolyó-tömlő nincs-e megcsavarodva vagy megtörve. • Ellenőrizze, hogy megfelelő-e a befolyócső csatlakoztatása. • Ellenőrizze, hogy megfelelő helyzetben van-e a kifolyócső. Lehetséges, hogy kifolyócső túl alacsonyan helyezkedik el.
A készülék nem engedi ki a vizet.	<ul style="list-style-type: none"> • Ellenőrizze, hogy a szifon nincs-e eltömődve. • Ellenőrizze, hogy a kifolyócső nincs-e megcsavarodva vagy megtörve. • Ellenőrizze, hogy megfelelő-e a kifolyócső csatlakoztatása. • Állítsa be a szivattyúzás programot, ha szivattyúzás nélküli programot állított be. • Állítsa be a szivattyúzás programot, ha olyan funkciót állított be, melynek végén a víz a dobban marad. • Amennyiben a fenti megoldások nem vezetnek eredményre, forduljon a márkaszervizhez (mivel a leeresztő szivattyú szűrője tömődhetett el).
A centrifugálási szakasz nem működik, vagy a mosási ciklus szokatlanul sokáig tart.	<ul style="list-style-type: none"> • Indítsa el a centrifugálási programot. • Ilyen esetben kézzel rendezze el a dobban a darabokat, majd indítsa újra a centrifugálási szakaszt. Ezt a jelenséget kiegyensúlyozási hiba is kiválthatja. • Amennyiben a fenti megoldások nem vezetnek eredményre, forduljon a márkaszervizhez (mivel a leeresztő szivattyú szűrője tömődhetett el).
Víz van a padlón.	<ul style="list-style-type: none"> • Ellenőrizze, hogy a vízcsövek vízcsatlakozásai szorosan meg vannak-e húzva, és nincs-e vízszivárgás. • Ellenőrizze, hogy nincsenek-e sérülések a víz befolyó- és/vagy kifolyócsövén. • Ellenőrizze, hogy a megfelelő minőségű és mennyiségű mosószert használja-e.

Jelenség	Lehetséges megoldás
Nem lehet kinyitni a készülék ajtaját.	<ul style="list-style-type: none"> Ellenőrizze, hogy a mosási program befejeződött-e. Állítsa be a szivattyúzás vagy centrifugálás programot, ha víz van a dobben.
A készülékből szokatlan zajok hallatszanak.	<ul style="list-style-type: none"> Ellenőrizze, hogy megfelelő-e a készülék vízszintezése. Olvassa el az „Üzembe helyezési utasítás” című részt. Ellenőrizze, hogy eltávolította-e a csomagolást és/vagy a szállítási rögzítőcsavarokat. Olvassa el az „Üzembe helyezési utasítás” című részt. Tegyen több ruhát a dobbá. Lehetséges, hogy a töltet túl kicsi.
Nem kielégítő a mosás eredménye.	<ul style="list-style-type: none"> Növelje a mosószert mennyiségét, vagy használjon másikat. A ruhák mosása előtt használjon speciális tisztítószereket a macacszennyeződések eltávolítására. Ellenőrizze, hogy megfelelő hőmérsékletet állított-e be. Csökkentse a töltetet.
Nem lehet beállítani egy kiegészítő funkciót.	<ul style="list-style-type: none"> Ügyeljen arra, hogy csak a szükséges gombot/gombokat nyomja meg.

Ellenőrzés után kapcsolja be a készüléket. A program a megszakítási ponttól folytatódik.

Ha a probléma ismét jelentkezik, akkor forduljon a márkaszervizhez.

Ha a kijelző a fentiekől eltérő riasztási kódot mutat. Kapcsolja ki majd be a készüléket. Ha a probléma továbbra is fennáll, akkor forduljon a márkaszervizhez.

SZERVIZ

Javasoljuk, hogy csak eredeti tartalékalkatrészeket használjon.

Ha készülékével a márkaszervizhez fordul, legyenek kéznél az alábbi adatok. Az információk az adattáblán találhatóak: típus (Mod.), termékszám (Prod.No.), sorozatszám (Ser.No.).

MŰSZAKI ADATOK

Méretek	Szélesség / magasság / mélység / teljes mélység	600 mm/ 850 mm/ 559 mm/ 578 mm
Elektromos csatlakoztatás	Feszültség Összteljesítmény Biztosíték Frekvencia	230 V 2200 W 10 A 50 Hz
A szilárd részecskék és nedvesség bejutása elleni védelmet a védőburkolat biztosítja, kivéve ahol az alacsony feszültségű részeket nem védi ez burkolat		IPX4
Hálózati víznyomás	Minimum Maximum	0,5 bar (0,05 MPa) 8 bar (0,8 MPa)
Vízellátás ¹⁾		Hideg víz
Maximális töltet	Pamut	7 kg
Energiahatékonysági osztály		A+++
Centrifugálási sebesség	Maximum	1200 ford./perc



1) Csatlakoztassa a vízbefolyó-tömlőt egy 3/4"-os csavarmenetes csaphoz.

KIEGÉSZÍTŐ MŰSZAKI ADATOK

Márkajelzés (logó)	ZANUSSI	
Forgalmazó neve	Electrolux Lehel Kft 1142 Budapest Erzsébet királyné útja 87	
A készülék azonosító jele	ZWF 71243W	
	Mértékegység	
Energiaosztály	(az A és D közötti skálán, ahol az „A” a leghatékonyabb és „D” a legkevésbé hatékony)	A+++
Mosási hatékonyság	(az A és G közötti skálán, ahol „A” a legnagyobb és „G” a legkisebb teljesítményt jelenti)	A
Centrifugálási hatékonyság	(az A és G közötti skálán, ahol „A” a leghatékonyabb, és „G” a legkevésbé hatékony)	B
Maradék nedvesség	%	53
Maximális centrifugálási sebesség	ford./perc	1200
Mosási töltet	kg	7
Átlagos éves energiafogyasztás ¹⁾	kWh	190
Átlagos éves vízfogyasztás ¹⁾	liter	9999
Mosóprogram zajszintje normál, 60 °C-os pamut program esetében	dB/A	58
Centrifuga zajszintje normál, 60 °C-os pamut program esetében	dB/A	79

1) Az EN60456 szabványnak megfelel.

KÖRNYEZETVÉDELMI TUDNIVALÓK

A  következő jelzéssel ellátott anyagokat hasznosítsa újra. Újrahasznosításhoz tegye a megfelelő konténerekbe a csomagolást. Járuljon hozzá környezetünk és egészségünk védelméhez, és hasznosítsa újra az elektromos és elektronikus hulladékot. A  tiltó

szimbólummal ellátott készüléket ne dobja a háztartási hulladék közé. Juttassa el a készüléket a helyi újrahasznosító telepre, vagy lépjen kapcsolatba a hulladékkezelésért felelős hivatallal.

! БЕЗБЕДНОСНИ ИНФОРМАЦИИ

Пред монтажата и употребата на овој апарат, внимателно прочитајте ги приложените упатства. Производителот не е одговорен ако неправилната монтажа и употреба предизвикаат повреди и оштетувања. Секогаш чувајте го упатството со апаратот за идна употреба.

БЕЗБЕДНОСТ НА ДЕЦА И РАНЛИВИ ЛИЦА

- Овој апарат можат да го користат деца над 8 години и лица со намалени физички, сетилни или ментални способности или лица без искуство и знаење доколку тоа го прават под надзор или им биле дадени упатства како безбедно да го употребуваат апаратот и ги разбираат опасностите поврзани со него.
- Не дозволувајте им на децата да играат со апаратот.
- Апаратот не смее да биде на дофат на деца помали од 3 години освен ако не се под постојан надзор.
- Чувајте го пакувањето настрана од дофат на деца.
- Чувајте ги сите детергенти настрана од дофат на деца.
- Чувајте ги децата и домашните миленичиња настрана од вратата на апаратот кога е отворена.
- Доколку апаратот има уред за безбедност на деца, ви препорачуваме да го активирате.
- Чистењето и одржувањето од страна на корисникот не треба да го прават деца без надзор.

ОПШТА БЕЗБЕДНОСТ

- Не менувајте ги спецификациите на овој апарат.
- Почитувајте ја максималната количина на полнење од 7 kg (погледнете во поглавјето „Табела со програми“).
- Работниот притисок на водата (минимум и максимум) мора да биде меѓу 0,5 bar (0,05 MPa) и 8 bar (0,8 MPa)
- Отворите за вентилација во основата (ако ги има) не смеат да бидат попречени од килим.

- Апаратот треба да се поврзе со довод на вода со користење на приложените нови комплекти црева. Старите комплекти црева не смеат да се користат пак.
- Доколку се оштети кабелот за напојување, тој треба да биде заменет од страна на производителот, негов Овластен сервисен центар или слично квалификувани лица за да се избегне опасност.
- Пред одржувањето, исклучете го апаратот и откачете го кабелот од штекерот за струја.
- Не користете воден спреј и пареа за чистење на апаратот.
- Чистете го апаратот со мека, влажна крпа. Користете само неутрални детергенти. Не користете абразивни производи, абразивни сунѓери за чистење, растворувачи или метални предмети.

ИНСТРУКЦИИ ЗА БЕЗБЕДНОСТ

МОНТАЖА

- Отстранете ја сета амбалажа и транспортните завртки.
- Задржете ги транспортните завртки. Кога повторно ќе го преместувате апаратот, мора да го блокирате барабанот.
- Секогаш внимавајте кога го преместувате апаратот затоа што е тежок. Секогаш носете заштитни ракавици.
- Немојте да монтирате ниту да користите оштетен апарат.
- Придржувајте се до упатството за монтажа приложено со апаратот.
- Немојте да го монтирате ниту да го користите апаратот на места каде што температурата е пониска од 0°C или каде што е изложен на атмосферски влијанија.
- Проверете дали подот на кој го монтирате апаратот е рамен, стабилен, отпорен на топлина и чист.
- Проверете дали има циркулација на воздух меѓу апаратот и подот.
- Приспособете ги ногалките за да има доволно простор меѓу апаратот и килимот.
- Не монтирајте го апаратот на места каде што вратата на апаратот не може целосно да се отвори.

ПОВРЗУВАЊЕ НА СТРУЈАТА

- Апаратот мора да биде заземјен.

- Секогаш користете правилно монтиран штекер отпорен на струјни удари.
- Проверете дали информацијата за напојување со струја на плочката со спецификации се совпаѓа со напојувањето со струја. Доколку не се совпаѓа, контактирајте со електричар.
- Не користете адаптери со повеќе приклучоци и продолжени кабли.
- Погрижете се да не ги оштетите приклучокот за струја и кабелот. Доколку кабелот за струја на апаратот треба да се замени, тоа мора да го направи нашиот Овластен сервисен центар.
- Поврзете го приклучокот за струја со штекерот на крајот од монтажата. Проверете дали приклучокот за струја е пристапен по монтирањето.
- Не допирајте го кабелот за струја или приклучокот со влажни раце.
- Не повлекувајте го кабелот за струја за да го исклучите апаратот. Секогаш повлекувајте го приклучокот.
- Само за Обединетото Кралство и Ирска: Апаратот има приклучок за струја со јачина од 13 ампера. Ако е потребно да го смените осигурувачот во приклучокот за струја, користете осигурувач од 13 ампера (ASTA (BS 1362)).

- Апаратот ги исполнува барањата предвидени со Директивите на ЕЕЗ.

ПОВРЗУВАЊЕ СО ВОДА

- Потрудете се да не ги оштетите цревата за вода.
- Пред да го поврзете апаратот со нови цевки или цевки што не биле користени подолго време, оставете водата да тече додека не започне да тече чиста вода.
- Кога за прв пат го користите апаратот, проверете дали од некаде протекува.

УПОТРЕБА



ПРЕДУПРЕДУВАЊЕ! Опасност од повреди, струен удар, пожар, изгореници или оштетување на апаратот.

- Користете го апаратот само во домашни услови.
- Следете ги безбедносните упатства дадени на пакувањето на детергентот.
- Не ставајте запаливи производи или предмети натопени со запаливи средства во, блиску до, или на апаратот.
- Погрижете се да ги тргнете сите метални предмети од алиштата за перење.

- Не ставајте сад под апаратот за собирање вода во случај на протекување. Контактирајте со Овластениот сервисен центар за да проверите кои додатоци можат да се користат.
- Не допирајте го стаклото на вратата додека програмата е во функција. Стаклото може да биде жешко.

СЕРВИСИРАЊЕ

- За да го поправите апаратот контактирајте го Овластениот сервисен центар.
- Користете само оригинални резервни делови.

РАСХОДУВАЊЕ



ПРЕДУПРЕДУВАЊЕ! Ризик од повреда или задушвање.

- Исклучете го апаратот од приклучокот за струја.
- Отсечете го кабелот за струја и фрлете го.
- Извадете ја рачката на вратата за да спречите затворање на деца и миленичиња во апаратот.

ОПИС НА ПРОИЗВОДОТ

ПРЕГЛЕД НА АПАРАТОТ

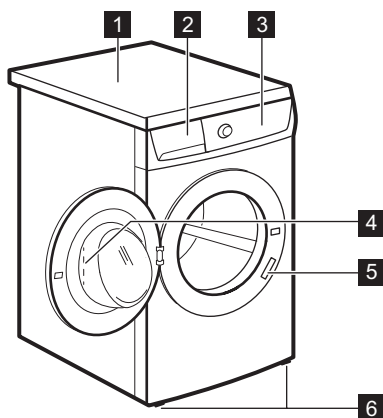

- 1 Работна површина
- 2 Дозер за детергент
- 3 Контролна табла
- 4 Рачка на вратата
- 5 Плочка со спецификации
- 6 Ногоалки за нивелирање на апаратот

ЗАКЛУЧУВАЊЕ ЗАРАДИ БЕЗБЕДНОСТ НА ДЕЦАТА

Ова спречува во барабанот да се затворат деца или домашни миленичиња.

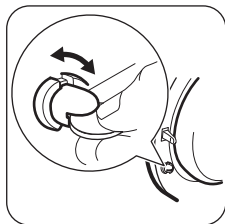

- Свртете го уредот надесно додека жлебот не дојде во хоризонтална положба. Не можете да ја затворите вратата.
- За да ја затворите вратата, свртете го уредот налево, додека жлебот не дојде во вертикална положба.

ПРИБОР ЗА ПЛОЧАТА ЗА ЗАЦВРСТВУВАЊЕ (4055171146)

Достапно кај вашиот овластен продавач.

Доколку го поставувате апаратот на подножје, прицврстете го апаратот на плочите за прицврстување.

Прочитајте го внимателно упатството дадено со додатоките.

ЛЕСЕН ПОЧЕТОК

ОПИС НА КОНТРОЛНА ТАБЛА

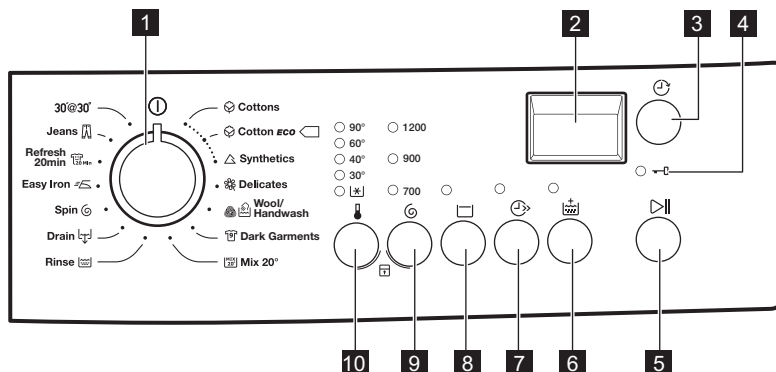

- | | |
|--|--|
| <p>1 Регулатор за програми</p> <p>2 Екран</p> <p>3 Копче за Одложен почеток</p> <p>4 Показател за заклучена врата</p> <p>5 Копче Старт/Пауза</p> <p>6 Копче за дополнително плакнење</p> | <p>7 Копче за Супер брзо</p> <p>8 Копче за задржано плакнење</p> <p>9 Копче за намалување на центрифугата</p> <p>10 Копче за температурата</p> |
|--|--|

ЕКРАН

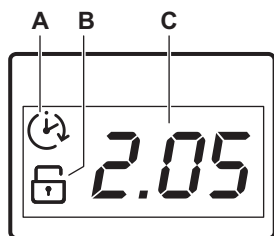







Екранот го прикажува:

- A) Одложен почеток .**
Кога ќе го притиснете копчето за одложен почеток, екранот го прикажува времето на одложениот почеток.
- B) Показател за брава за деца.**
Симболот се пали на екранот кога е поставена соодветната опција.
- C) Оваа област покажува:**
- Време на програма.
 - Шифри за тревога.
- Ако уредот има дефект, на екранот се прикажуваат шифрите за тревога. Видете во поглавјето 'Решавање на проблеми'.
- На екранот се прикажува пораката **E r r** неколку секунди ако:
 - Сте поставиле опција која што не е соодветна за програмата.

- Ја менувате програмата додека е во тек.

ТАБЕЛА СО ПРОГРАМИ

Програма Опсег на температурата	Максимално полнење Максимална брзина на центрифугата	Опис на програма (Вид на полнење и ниво на валканост)
 Памучни 90°C - Студено	7 kg 1200 грт (врт. во минута)	Бели памучни алишта и обоени памучни алишта. Нормално извалкани и малку извалкани.
 Памучни Еко ¹⁾ 60°C - 40°C	7 kg 1200 грт (врт. во минута)	Бели памучни алишта и алишта од трајно обоен памук. Нормално извалкани. Потрошувачката на енергија се намалува, а времето на програмата за перење се продолжува.
 Синтетика 60°C - Студено	3 kg 1200 грт (врт. во минута)	Синтетички алишта или алишта од мешани ткаенини. Нормално извалкани.
 Нежни 40°C - Студено	3 kg 700 грт (врт. во минута)	Нежни ткаенини какви што се акрил, вискоза, полиестер. Нормално извалкани.
 Волна/ Рачно перење 40°C - Студено	2 kg 1200 грт (врт. во минута)	Волна што се пере во машина, волна што се пере на рака и нежни ткаенини со ознака за неа «рачно перење». ²⁾
 Темни алишта 40°C	3 kg 1200 грт (врт. во минута)	Памучни алишта или мешани ткаенини во темна боја. Нормално извалкани.
 Мешани 20° 20°C	2 kg 1200 грт (врт. во минута)	Специјална програма за памучни, синтетички и мешани ткаенини со мала извалканост. Поставете ја оваа програма за да се намали потрошувачката на енергија. Проверете дали детергентот е погоден за ниска температура за да имате добри резултати при перењето ³⁾ .
 Плакнење	7 kg 1200 врт./ мин. ⁴⁾	За плакнење и центрифугирање на алиштата. Сите ткаенини.
 Цедење	7 kg	За испуштање на водата од барабанот. Сите ткаенини.
 Центрифуга	7 kg 1200 грт (врт. во минута)	За центрифугирање на алиштата и за цедење на водата од барабанот. Сите ткаенини.

Програма Опсег на температурата	Максимално полнење Максимална брзина на центрифугата	Опис на програма (Вид на полнење и ниво на валканост)
 Лесно пеглање 60°C - Студено	1 kg 900 грт (врт. во минута)	Синтетички алишта што треба внимателно да се перат. Нормално и малку извалкани. ⁵⁾
 Освежување на 20 минути 30°C	1 kg 900 грт (врт. во минута)	Синтетички и нежни алишта. Малку извалкани алишта или алишта за освежување.
 Тексас 60°C - Студено	3 kg 1200 грт (врт. во минута)	Алишта од тексас платно и трико. Нормално извалкани.
30'@ 30° 30°C	3 kg 700 грт (врт. во минута)	Краток циклус за синтетички и многу нежни алишта кои се многу малку извалкани или за алишта за освежување.









1) **Стандардни програми за вредности на потрошувачка со Енергетската етикета.** Во согласност со регулативата 1061/2010, овие програми се соодветни на «Стандардната програма за памучни алишта на 60°C» и «Стандардната програма за памучни алишта на 40°C». Тие се најефикасните програми во однос на комбинацијата на енергија и потрошувачката на вода за перење на нормално валкани памучни алишта.

















Температурата на водата во фазата на перење може да биде различна од декларираната температура за поставената програма.

- 2) Во текот на овој циклус, барабанот се врти бавно за да обезбеди нежно перење. Може да изгледа како барабанот воопшто да не се врти или како да не се врти правилно. Ова е нормално функционирање на апаратот.
- 3) Апаратот ја извршува фазата на кусо загревање ако температурата на водата е под 20° C. Апаратот може да ја покаже поставката за температура како „студено“.
- 4) Основната брзина на центрифугата е 700 врт./мин.
- 5) За да се намали туткањето на алиштата, овој циклус ја регулира температурата на водата и изведува нежно перење и фаза на центрифуга. Апаратот ќе додаде неколку плакнења.

Компатибилност на опции на програми

Програма			 1)		
	■	■	■	■	■
	■	■		■	■
	■	■	■	■	■

Програма					
		■	■	■	■
	■	■			■
	■	■		■	■
	■	■		■	■
	■	■		■	■
					■
	■				■
	■	■		■	■
	■				■
	■	■			■
30'@ 30°					■

1) Кога ќе ја поставите оваа опција, ви препорачуваме да ја намалите количината на алишта. Можете да го оставите и целото полнење, но резултатите од перењето нема да бидат задоволителни. Препорачано полнење: памучни: 3,5 kg, синтетика и нежни: 1,5 kg.

ПОТРОШУВАЧКИ ВРЕДНОСТИ



Податоците во оваа табела се приближни. Податоците може да се променат од различни причини: количината и типот на алишта, водата и температурата на околината.

Програми	Полнење (kg)	Потрошувачка на енергија (kWh)	Потрошувачка на вода (литри)	Приближно траење на програмата (минути)	Преостаната влага (%) ¹⁾
Памучни 60 °C	7	1,34	68	157	53
Памучни 40 °C	7	0,78	61	157	53
Синтетика 40 °C	3	0,60	56	103	35
Нежни 40 °C	3	0,55	59	81	35
Волна/Рачно перење 30 °C ²⁾	2	0,30	53	57	30

Програми	Полнење (kg)	Потрошувачка на енергија (kWh)	Потрошувачка на вода (литри)	Приближно траење на програмата (минути)	Преостаната влага (%) ¹⁾
Стандардни памучни програми					
Стандардни памучни на 60 °C	7	0,92	45	250	53
Стандардни памучни на 60 °C	3,5	0,68	35	204	53
Стандардни памучни на 40°C	3,5	0,53	36	189	53

1) На крајот на фазата на центрифугирање.

2) Не е достапна за некои модели.

Режим на исклучено (W)	Режим на вклучено (W)
0,48	0,48

Информациите дадени во графиконот погоре се во согласност со регулативата на Европската комисија 1015/2010 за имплементирање на директивата 2009/125/EK.

ОПЦИИ

ТЕМПЕРАТУРА

Со оваа опција можете да ја намалите почетната температура.

Показно светло  = студена вода.

Се вклучува показното светло за поставената температура.

ЦЕНТРИФУГА

Со оваа опција можете да ја намалите почетната брзина на центрифугата.

Се вклучува показното светло за поставената програма.

ЗАДРЖАНО ПЛАКНЕЊЕ

Поставете ја оваа опција за да спречите туткање на алиштата.

Се пали соодветното показно светло.



Има вода во барабанот при завршување на програмата. За да ја исцедите водата, погледнете во „На крај од програмата“.

СУПЕР БРЗО

Притиснете го ова копче за намалување на времето на програмата.

Поставете ја оваа опција за лесно валкани алишта или за алишта за освежување.

Се пали соодветното показно светло.

ДОПОЛНИТЕЛНО ПЛАКНЕЊЕ

Со оваа опција можете да додадете фаза неколку плакнења кон програмата за перење.

Користете ја оваа опција за лица алергични на детергенти и во области каде водата е мека.

Се пали соодветното показно светло.

ОДЛОЖЕН ПОЧЕТОК

Со оваа опција можете да го одложите почетокот на програмата од 30 минути до 20 часа.

На екранот се прикажува соодветно показно светло.

ПОКАЗАТЕЛ ЗА ЗАКЛУЧЕНА ВРАТА



Показателот  покажува кога вратата може да се отвори:

- Се пали показателот: вратата не може да се отвори.



ПОСТАВКИ

БРАВА ЗА ДЕЦА

Со оваа опција можете да спречите децата да си играат со контролната табла.

- За да ја **вклучите/исклучите** оваа опција, притискајте ги истовремено  и  сè додека не се  **вклучи/исклучи** **показното светло**.

Оваа опција можете да ја вклучите:

- Откако ќе го притиснете копчето : копчињата за опциите и програмата се заклучени.
- Пред да го притиснете копчето : апаратот не може да се вклучи.



ЗВУЧНИ СИГНАЛИ

Звучните сигнали работат кога:

- Програмата е завршена.

- Показателот трепка: вратата се отвора за неколку минути.
- Показателот се исклучува: вратата може да се отвори.

- Апаратот е во дефект.



За да ги **вклучите/исклучите** звучните сигнали, притиснете ги истовремено копчињата  и  6 секунди.



Ако ги исклучите звучните сигнали, тие продолжуваат да работат кога апаратот има дефект.

ДОПОЛНИТЕЛНО ПЛАКНЕЊЕ

Со оваа опција можете постојано да имате дополнително плакнење кога поставувате нова програма.

- За да ја **вклучите/исклучите** оваа опција, притискајте ги истовремено  и  сè додека не се вклучи/исклучи показното светло .

ПРЕД ПРВАТА УПОТРЕБА

1. Ставете мала количина детергент во фиоката за фазата на перење.
2. Поставете ја и стартувајте ја програмата за памук на највисоката температура без алишта.

Ова ја отстранува целата нечистотија од барабанот и од внатрешноста.

СЕКОЈДНЕВНА УПОТРЕБА



ПРЕДУПРЕДУВАЊЕ! Видете во поглавјата за заштита и сигурност.

ПОЛНЕЊЕ СО АЛИШТА

Отворете ја славината за вода. Ставете го приклучокот за струја во штекерот.

1. Извлечете ја дршката на вратата за да ја отворите вратата на апаратот.
2. Ставете ги алиштата во барабанот, едно по едно парче.
3. Протресете ги алиштата пред да ги ставите во апаратот.

Не ставајте многу алишта во барабанот.

Видете го максималното полнење прикажано на „Табелата за програми“.

4. Затворете ја вратата.

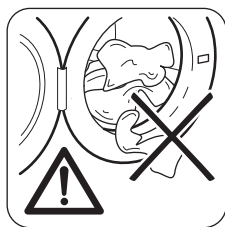

ВНИМАНИЕ!

Проверете дали има алишта меѓу заштитната гума и вратата. Постои опасност од протекување на вода или оштетување на алиштата.

КОРИСТЕЊЕ ДЕТЕРГЕНТ И ДОДАТОЦИ

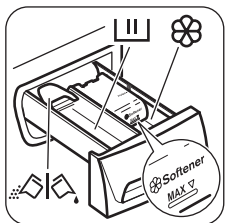

1. Измерете ги детергентот и омекнувачот.
2. Ставете го детергентот и омекнувачот во преградите.
3. Внимателно затворете ја фиоката за детергент.

ПРЕГРАДИ ЗА ДЕТЕРГЕНТ



Преграда за детергент за фазата на перење. Ако користите течен детергент, ставете го веднаш пред почетокот на програмата.



Преграда за течни додатоци (омекнувач, штирак).



ВНИМАНИЕ!

Немојте да го надминувате нивото **MAX**.



Клапна за детергент во прав или за течен детергент.

ТЕЧЕН ДЕТЕРГЕНТ ИЛИ ДЕТЕРГЕНТ ВО ПРАВ

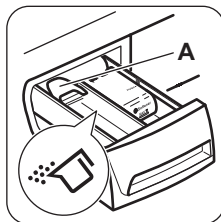

Основната позиција на клапната е **A** (детергент во прав).

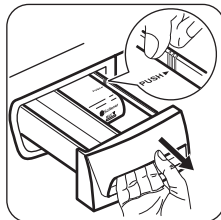

За употреба на течен детергент:
1. Извадете ја фиоката. Притиснете го работ на фиоката на местото со стрелка (PUSH) за лесно да ја извадите фиоката.

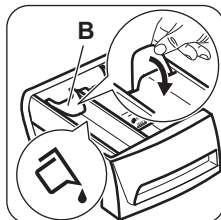

2. Прилагодете ја клапната во положба **B**.
3. Вратете ја фиоката назад во вдлабнатината.



При употреба на течен детергент:

- Не користете желатински или густы течни детергенти.
- Не ставајте повеќе течност од 120 ml.
- Не поставувајте одложен почеток.

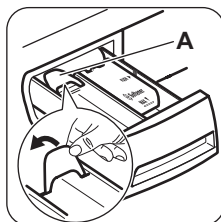



Кога клапната е во положба **B** и сакате да употребите детергент во прав:

1. Извадете ја фиоката.
2. Прилагодете ја клапната во положба **A**.
3. Вратете ја фиоката назад во вдлабнатината.

ПОСТАВУВАЊЕ ПРОГРАМА



1. Свртете го програматорот за да го вклучите апаратот и да поставите програма:

- Показателот за копчето  трепка.
 - На екранот се прикажува времетраењето на програмата.
2. Доколку е неопходно, променете ја температурата и брзината на центрифугата или додајте ги достапните функции. Кога вклучувате опција, се вклучува показното светло за поставената опција.

 Доколку поставите нешто неточно, на екранот се прикажува пораката .



ЗАПОЧНУВАЊЕ ПРОГРАМА БЕЗ ОДЛОЖЕН ПОЧЕТОК





Притиснете го копчето .

- Показното светло на копчето  престанува да трепка и останува вклучено.
- Програмата започнува, вратата се заклучува, показателот  е вклучен.
- Програмата започнува и вратата се заклучува.
- Времето на програмата се намалува со чекори од по една минута.





 Пумпата за цедење може да работи кратко време на почетокот на циклусот за перење.

ЗАПОЧНУВАЊЕ ПРОГРАМА СО ОПЦИЈА ОДЛОЖЕН ПОЧЕТОК

1. Притискајте го  повеќепати додека на екранот не се прикаже одложувањето што сакате да го поставите. Показното светло за одложен почеток е вклучено.
2. Притиснете го копчето :
 - Вратата е заклучена и показното светло  свети.
 - Апаратот го започнува одбројувањето.
 - Кога ќе заврши одбројувањето, програмата за перење започнува автоматски.

 Можете да ја откажете или промените опцијата  пред да притиснете копчето . Откако ќе го притиснете копчето  можете да ја откажете опцијата .



За да ја откажете опцијата :

- a. Притиснете го копчето  за да го поставите апаратот на пауза. Показателот за копчето  трепка.
- b. Притискајте го  додека на екранот не се прикаже .

Повторно притиснете го копчето  за програмата да почне веднаш.

ПРЕКИНУВАЊЕ НА ПРОГРАМА И МЕНУВАЊЕ НА ОПЦИИ

Можете да промените само одредени опции пред да се вклучат.



1. Притиснете го копчето .
- Показното светло трепка.
2. Променете ги опциите.
3. Притиснете го копчето  повторно. Програмата продолжува.

ОТКАЖУВАЊЕ ПРОГРАМА ВО ТЕК

1. Свртете го копчето на програматорот до позиција  за да ја откажете програмата и да го исклучите апаратот.
2. Свртете го копчето на програматорот уште еднаш за да го вклучите апаратот. Сега, можете да поставите нова програма за перење.





 Пред да започне со новата програма, апаратот може да ја цеди водата. Во тој случај, проверете дали детергентот е уште во преградата за детергент, ако не е, повторно наполнете детергент.

ОТВОРАЊЕ НА ВРАТАТА





Додека работи програмата , вратата на апаратот е заклучена. Се пали показното светло .

 **ВНИМАНИЕ!** Доколку температурата и нивото на водата во барабанот се премногу високи и барабанот сеуште врти, не можете да ја отворите вратата.

Отворете ја вратата во текот на првите минути од циклусот и кога  е во функција:

1. Притиснете го  за да го ставите апаратот на пауза.
2. Почекајте да се изгасне показателот .
3. Можете да ја отворите вратата.
4. Затворете ја вратата и повторно притиснете го копчето . Програмата (или ) продолжува.

НА КРАЈ ОД ПРОГРАМАТА

- Уредот запира автоматски.
- Звучните сигнали работат (ако се вклучени).
- Символот  се пали на екранот.
- Се исклучува показното светло за копчето .
- Показното светло за заклучување на вратата  се гаси. Свртете го копчето на програматорот до позиција  за да го исклучите апаратот.
- Можете да ја отворите вратата.
- Извадете ги алиштата од апаратот. Проверете дали барабанот е празен.
- Затворете ја славината за вода.
- Подотворете ги вратата и фиоката за детергент за да спречите мувла и мириси.



Програмата за перење е завршена, но има вода во барабанот:

- Барабанот се врти редовно за да спречи туткање на алиштата.





ПОМОШ И СОВЕТИ

ПОЛНЕЊЕ АЛИШТА

- Поделете ги алиштата на: бели, обоени, синтетика, нежни и волнени.
- Следете ги упатствата за перење што се наоѓаат на етикетите на алиштата.
- Не перете заедно бели и алишта во боја.
- Некои алишта во боја може да ја изгубат боја по првото перење. Ви препорачуваме да ги перете одделно првиот пат.
- Закопчајте ги навлаките за перници, патентите, куките и дрикерите. Врзете ги ремените.
- Испразнете ги џебовите и исправете ги алиштата.
- Превртете ги повеќеслојните ткаенини, волната и алиштата со насликани илустрации.
- Отстранете ги тешките дамки.

- Показателот  е вклучен за да ве потсети дека треба да ја исцедите водата.
- Показното светло за заклучување на вратата  свети. Се исклучува показното светло за копчето . Вратата останува заклучена.
- Мора да ја исцедите водата за да ја отворите вратата.

Цедење на вода:

1. За да ја исцедите водата.
 - Поставете  или програма за .
 - Притиснете го копчето . Апаратот ја цеди водата и центрифугира.
2. Кога програмата ќе заврши и показното светло за заклучена врата ќе се изгасне , можете да ја отворите вратата.
3. Свртете го копчето на програматорот до позиција  за да го исклучите апаратот.

ПОДГОТВЕНОСТ

- Неколку минути по завршувањето на програмата за перење, доколку не го исклучите апаратот, се вклучува статусот за штедење енергија. Статусот за штедење енергија ја намалува потрошувачката на енергија кога апаратот е во подготвеност:
- Сите показни светла и екранот се гасат.
 - Показателот за копчето за Старт трепка бавно.

Притиснете едно од копчињата за да го исклучите статусот за штедење енергија.

- Перете ги тврдокорните дамки со специјален детергент.
- Бидете внимателни со завесите. Тргнете ги куките или ставете ги завесите во торба за перење или во навлака.
- Немојте да перете во апаратот исечени или алишта без раб. Користете ја корпата за перење за перење на мали предмети (на пр. градници со жица, колани, хулахопки, итн.).
- Многу мало полнење може да предизвика проблеми со рамнотежата за време на фазата на центрифугирање. Ако се случи ова, распоредете ги рачно алиштата во барабанот и повторно вклучете ја фазата на центрифугирање.

ТВРДОГЛАВИ ДАМКИ

За некои дамки, водата и детергентот не се доволни.

Ви препорачуваме да ги отстраните овие дамки пред да ги ставите алиштата во апаратот.

На располагање има специјални отстранувачи на дамки. Користете специјален отстранувач за дамки којшто е прикпаден за видот на дамката и материјалот.

ДЕТЕРГЕНТИ И ДОДАТОЦИ

- Користете само детергенти и додатоци што се предвидени за употреба во машина за перење:
 - прашоци за перење за сите видови ткаенини,
 - прашоци за перење за чувствителни ткаенини (до 40 °C) и волна,
 - течни детергенти, претежно за програми за перење на ниски температури (до 60 °C) за сите видови ткаенини или специјални само за волна.
- Не мешајте различни видови детергенти.
- Заради заштита на животната средина, не користете повеќе од точното количество детергент.
- Секогаш следете ги упатствата што ќе ги најдете на пакувањето на овие производи.
- Користете соодветни производи за видот и бојата на ткаенината, температурата на програмата и нивото на извалканост.

- Ако вашиот апарат нема дозер за детергент со преклопник, додајте течен детергент со топка за дозирање (испорачана од производителот на детергентот).

ЕКОЛОШКИ ПРАКТИЧНИ СОВЕТИ

- Поставете програма за перење на алишта со нормална извалканост без фаза на предперење.
- Секогаш стартувајте ја програмата за перење со максимален капацитет на алишта.
- Ако е потребно, користете отстранувач за дамки за да поставите програма со ниска температура.
- За да користите точна количина на детергент, проверете ја тврдоста на водата во вашиот дом

ТВРДОСТ НА ВОДА

Ако тврдоста на водата во вашата област е висока или средна, ви препорачуваме да користите омекнувач за вода за машини за перење. Во областите каде тврдоста на водата е мека, нема потреба од омекнувач за вода.

За да ја дознаете тврдоста на водата во вашата област, јавете се во локалното претпријатие за водовод.

Користете соодветна количина на омекнувач за водата. Секогаш следете ги упатствата што ќе ги најдете на пакувањето на производот.

НЕГА И ЧИСТЕЊЕ



ПРЕДУПРЕДУВАЊЕ! Видете во поглавјата за заштита и сигурност.

НАДВОРЕШНО ЧИСТЕЊЕ

Исчистете го апаратот само со сапун и топла вода. Целосно исушете ги сите површини.



ВНИМАНИЕ! Не користете алкохол, растворувачи или хемиски производи.

ОТСТРАНУВАЊЕ БИГОР

Ако тврдоста на водата во вашата област е висока или средна, ви препорачуваме да користите средство за отстранување бигор за машини за перење.

Редовно прегледувајте го барабанот за да спречите појава на бигор и рѓа.

За да ја отстраните рѓата, користете само специјални производи за машини за перење. Направете го ова засебно од перењето алишта.



Секогаш следете ги упатствата што ќе ги најдете на пакувањето на производот.

ПЕРЕЊЕ ЗА ОДРЖУВАЊЕ

Со програмите за ниска температура можно е да остане малку детергент во барабанот. Редовно чистете го апаратот. За да го направите ова:

- Извадете ги алиштата од барабанот.
- Поставете ја програмата за памучни алишта на највисока температура со мала количина на детергент.

ДИХТУНГ НА ВРАТАТА

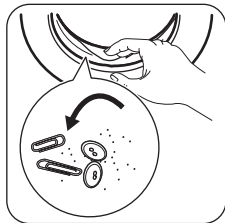

Редовно прегледувајте го дихтунгот и вадете ги сите предмети од внатрешниот дел.

ЧИСТЕЊЕ НА ДОЗЕРОТ ЗА ДЕТЕРГЕНТ

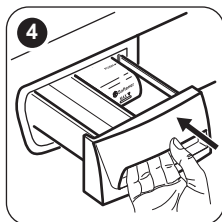
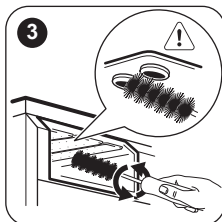
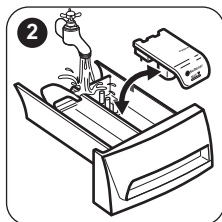
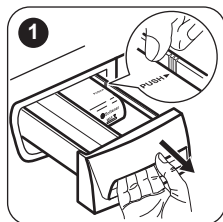

ЧИСТЕЊЕ НА ДОВОДНОТО ЦРЕВО И ФИЛТЕРОТ НА ВЕНТИЛОТ

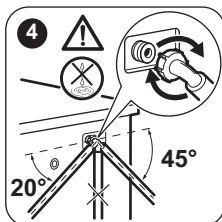
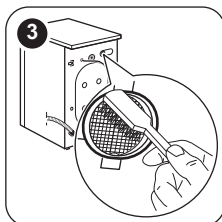
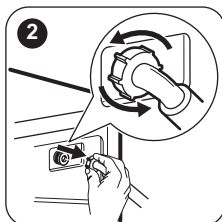

ЗАШТИТА ОД ЗАМРЗНУВАЊЕ

Ако апаратот е монтиран во област каде температурата може да падне под 0°C, отстранете ја преостаната вода од доводното црево и од пумпата за цедење.



Оваа постапка направете ја исто така кога сакате да извршите итно цедење.

1. Извадете го приклучокот за струја од штекерот.
2. Извадете го доводното црево за вода.
3. Извадете го одводното црево од задниот држач и откачете го од мијалникот или од одводната цевка.
4. Ставете ги краевите на одводното и доводното црево во сад. Оставете ја водата да истече од цревата.

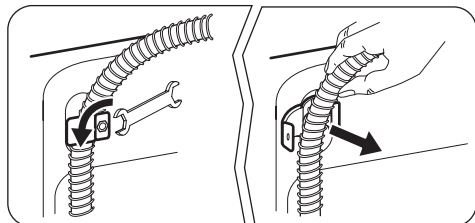

5. Кога водата ќе престане да тече, повторно монтирајте ги доводното и одводното црево.



ПРЕДУПРЕДУВАЊЕ! Проверете дали температурата е повисока од 0°C пред повторно да го користите апаратот. Производителот не е одговорен за штетите предизвикани од ниска температура.

РЕШАВАЊЕ НА ПРОБЛЕМИ



ПРЕДУПРЕДУВАЊЕ! Видете во поглавјата за заштита и сигурност.

ВОВЕД

Машината не почнува да работи или запира за време на работата.

Прво, обидете се да најдете решение за проблемот (погледнете во табелата). Ако не успеете, контактирајте со Овластен сервисен центар.

Кај некои проблеми, звучните сигнали работат и на екранот се прикажува шифра за тревога:

- **E10** - Апаратот не се полни правилно со вода.
- **E20** - Апаратот не ја испушта водата.
- **E40** - Вратата на апаратот е отворена или не е правилно затворена. Проверете ја вратата!
- **E90** - Напојувањето со струја е нестабилно. Почекајте додека не се стабилизира напојувањето со струја.



ПРЕДУПРЕДУВАЊЕ! Исклучете ја машината пред да ги направите проверките.

МОЖНИ ДЕФЕКТИ

Проблем	Можно решение
Програмата не почнува да работи.	<ul style="list-style-type: none">• Проверете дали приклучокот за струја е вклучен во штекерот.• Проверете дали вратата на апаратот е затворена.• Проверете дали има оштетен осигурувач во таблата со осигурувачи.• Проверете дали е притиснато копчето Старт/Пауза.• Доколку е поставен одложен почеток, откажете ја поставката или почекајте да заврши одбројувањето.• Доколку е вклучена, исклучете ја функцијата Блокада за деца (ако е применливо).
Апаратот не се полни правилно со вода.	<ul style="list-style-type: none">• Проверете дали е отворена славината за вода.• Проверете дали е многу низок притисокот во доводот за вода. За овие информации, јавете се во локалното водостопанство.• Проверете дали е затната славината за вода.• Проверете да не се затнати филтерот на доводното црево и филтерот на вентилот. Погледнете во „Нега и чистење“.• Проверете дали доводното црево е засукано или свиткано.• Проверете дали е правилно поврзано цревото за довод на вода.• Проверете дали цревото за цедување е во правилна положба. Цревото може да е поставено многу ниско.

Проблем	Можно решение
Апаратот не испушта вода.	<ul style="list-style-type: none"> • Проверете дали е затната одводната славина. • Проверете одводното црево да не е засукано или свиткано. • Проверете дали одводното црево е правилно поврзано. • Поставете ја програмата за цедење доколку поставувате програма без фаза на цедење. • Поставете ја програмата за цедење доколку поставувате опција што завршува со вода во барабанот. • Доколку гореспоменатите решенија не помагаат, јавете се во Овластениот сервис (бидејќи филтерот на пумпата за цедење може да е затнат).
Фазата на центрифуга не работи или циклусот на перење трае подолго од вообичаено.	<ul style="list-style-type: none"> • Поставете ја програмата за центрифугирање. • Распоредете ги рачно алиштата во барабанот и започнете ја фазата на центрифугирање уште еднаш. Овој проблем може да е предизвикан од проблеми со рамнотежата. • Доколку гореспоменатите решенија не помагаат, јавете се во Овластениот сервис (бидејќи филтерот на пумпата за цедење може да е затнат).
На подот има вода.	<ul style="list-style-type: none"> • Погрижете се спојките на цревата за вода да се стегнати и да нема протекување на вода. • Погрижете се црево за довод на вода и/или црево за одвод на вода да не е оштетено. • Проверете дали користите соодветен детергент и соодветна количина од него.
Не можете да ја отворите вратата на апаратот.	<ul style="list-style-type: none"> • Проверете дали е завршена програмата за перење. • Поставете ја програмата за цедење или за центрифугирање доколку има вода во барабанот.
Машината прави невообичаена бука.	<ul style="list-style-type: none"> • Проверете дали апаратот е правилно нивелиран. Видете во „Инструкции за монтажа“. • Проверете дали е отстранета амбалажата и/или транспортните завртки. Видете во „Инструкции за монтажа“. • Додајте уште алишта во барабанот. Полнењето со алишта можеби е премало.
Резултатите од перењето се незадоволителни.	<ul style="list-style-type: none"> • Зголемете го количеството детергент или употребете друг. • Користете специјални производи за да ги отстраните тврдокорните дамки пред да ги перете алиштата. • Проверете дали сте ја поставиле точната температура. • Намалете го полнењето со алишта.
Не можете да поставите опција.	<ul style="list-style-type: none"> • Проверете дали сте ги притиснале само саканото копче (иња).

Откако ќе ја изведете проверката, вклучете ја машината. Програмата продолжува од точката на прекинот.

Ако повторно се појави проблемот, контактирајте со Овластен сервисен центар. Ако на екранот се прикажуваат други шифри за тревога. Вклучете го и исклучете го

апаратот. Ако проблемот продолжува, јавете се во сервисот.

СЕРВИСИРАЊЕ

Ви препорачуваме да користите оригинални резервни делови.

При јавувањето во Овластениот сервисен центар, погрижете се да ги имате овие

податоци. Можете да ги најдете
информациите на плочката со спецификации:

модел (Mod.), PNC (Prod.No.), сериски број
(Ser.No.).

ТЕХНИЧКИ ПОДАТОЦИ

Димензија	Ширина / Висина / Длабочина / Вкупна длабочина	600 mm/ 850 mm/ 559 mm/ 578 mm
Поврзување на струја	Волтажа Вкупна моќност Осигурувач Фреквенција	230 V 2200 W 10 A 50 Hz
Ниво на заштита од навлегување на тврди честички и влага обезбедено со заштитниот капак, освен кога опремата со низок напон нема заштита од влага		IPX4
Притисок на доводот на вода	Минимален Максимален	0,5 bar (0,05 MPa) 8 bar (0,8 MPa)
Снабдување со вода ¹⁾		Студена вода
Максимално полнење	Памучни	7 kg
Класа на енергетска ефикасност		A+++
Брзина на центрифугата	Максимален	1200 rpm (врт. во минута)

1) Поврзете го доводното црево со славина за вода со навој 3/4“.

ДОДАТНИ ТЕХНИЧКИ ПОДАТОЦИ

Лого на брендот	ZANUSSI	
Име на дистрибутерот	Electrolux Lehel Kft 1142 Budapest Erzsébet kir.né útja 87	
Име на моделот	ZWF 71243W	
	Мерна единица	
Енергетска класа	(на скала од A до D , каде A - најефективна и D - најмалку ефективна)	A+++
Резултати од перење	(на скала од A до G , каде A - највисоки и G - најниски)	A
Резултати од сушење со центрифуга	(на скала од A до G , каде A - подобри и G - полоши)	B
Преостаната влажност	%	53
Максимална брзина на центрифугата	rpm (врт./мин)	1200
Полнење	kg	7

Просечна потрошувачка на електрична енергија на годишно ниво¹⁾	kWh	190
Просечна годишна потрошувачка на вода¹⁾	литри	9999
Бука при перење со нормална програма за памучни на 60° C	dB/A	58
Бука од центрифуга на нормална програма за памучни на 60° C	dB/A	79

1) Во согласност со EN60456.

ГРИЖА ЗА ОКОЛИНАТА

Рециклирајте ги материјалите со симболот . Ставете ја амбалажата во соодветни контејнери за да ја рециклирате. Помогнете во заштитата на животната средина и човековото здравје и рециклирајте го отпадот од електрични и електронски апарати. Не

фрлајте ги апаратите озанчени со симболот  во отпадот од домаќинството. Вратете го производот во вашиот локален капацитет за рециклирање или контактирајте ја вашата општинска канцеларија.

WWW.ZANUSSI.COM/SHOP



CE

192963220-A-432014